

Caratteristiche tecniche:

- Motore: CA monofase con rilascio di tensione zero
- Voltaggio/Frequenza: 230 V/50 Hz
- Potenza: 2,2 kW
- Fusibile della rete elettrica: almeno 16 A
- Velocità del rullo di macinazione: ca 2400 1/min
- Larghezza rullo abrasivo: 200 mm
- Dimensioni nastro abrasivo: 200 x 750 mm
- Peso totale: 79 kg

Descrizione:

- ✓ Custodia robusta
- ✓ Elevata silenziosità di funzionamento e velocità di asportazione del materiale
- ✓ Pressione del rullo di levigatura regolabile gradualmente
- ✓ Cambio rapido del nastro abrasivo
- ✓ Rimozione rapida ed ergonomica del rullo abrasivo
- ✓ Staffa di supporto integrata per il trasporto
- ✓ Protezione termica del motore
- ✓ Elevate prestazioni di aspirazione e quindi minimo inquinamento da polvere

PONCEUSE À BANDE HUMMEL®



Française / Französisch

Instructions de service

Traduction des instructions de service originales
pour la ponceuse à bande

HUMMEL®

Lägler
www.laegler.com



00.100.20.003 01.12.2022



SOMMAIRE

1	Introduction.....	5
1.1	Caractéristiques de la machine	5
1.2	Description de la ponceuse.....	5
1.3	Conformité d'utilisation.....	5
1.4	Dispositifs de protection.....	6
1.5	Équipement de la machine	6
1.5.1	Équipement de base.....	6
1.5.2	Accessoires spéciaux.....	6
1.5.3	Pièces d'usure ou importantes pour la sécurité.....	7
2	Indications sur les dangers et consignes de sécurité	8
2.1	Indications sur les dangers.....	8
2.2	Consignes de sécurité générales	11
3	Caractéristiques techniques	13
4	Mise en service	15
4.1	Préparation de la machine	15
4.2	Démarrage de la machine	18
4.3	Arrêt de la machine.....	18
5	Utilisation de la ponceuse HUMMEL®	19
5.1	Conseils d'utilisation généraux.....	19
5.2	Remplacement de la bande abrasive	20
5.3	Régulation de la pression du tambour de ponçage	21
5.4	Vidange du sac à poussière	21
6	Transport et rangement	22
6.1	Démontage de la machine	22
6.2	Assemblage après le transport.....	24
6.3	Rangement	24
7	Travaux d'entretien	25
7.1	Nettoyage et entretien.....	25
7.1.1	Le dispositif.....	26
7.2	Graissage.....	27
7.3	Contrôle de la régulation de la bande de ponçage.....	27
7.4	Contrôle du réglage de la machine.....	28
7.5	Contrôle de l'aspiration des poussières.....	30
7.6	Remplacement du tambour de ponçage	30
7.7	Remplacement du tambour tendeur.....	31
7.8	Remplacement de la roue arrière	32
7.9	Remplacement des roues latérales	33
7.10	Remplacement la courroie trapézoïdale.....	33
8	Travaux de contrôle et d'entretien réguliers conformément aux prescriptions de prévention des accidents	35

SOMMAIRE

9	Localisation des pannes	36
9.1	La ponceuse ne marche pas	36
9.1.1	La ponceuse de démarre pas.....	36
9.1.2	La ponceuse tente de démarrer vainement	36
9.2	La ponceuse fonctionne mal	37
9.2.1	La ponceuse fonctionne mais son rendement est nul ou faible.....	37
9.2.2	La ponceuse vibre fortement et fait beaucoup de bruit.....	37
9.2.3	La ponceuse fonctionne correctement mais dégage de la poussière	37
9.3	Défauts de ponçage (Ondulations, stries, traînées)	38
10	Schéma de câblage	39
11	Pièces détachées HUMMEL®	44
12	Carnet de service	63
13	Déclaration de conformité CE pour machines (Directive communautaire 2006/42/CE)	64

Les consignes de sécurité utilisées dans ces instructions de service et ses significations :

 <u>AVERTISSEMENT !</u>	Décès, blessures corporelles graves ou dégâts matériels considérables peuvent se produire si les mesures de précaution correspondantes ne sont pas mises en œuvre !
 <u>PRÉCAUTION !</u>	Des blessures corporelles modérées à légères ou dégâts matériels peuvent se produire si les mesures de précaution correspondantes ne sont pas mises en œuvre !
<u>ATTENTION !</u>	Un résultat indésirable peut se produire si les mesures de précaution correspondantes ne sont pas mises en œuvre !

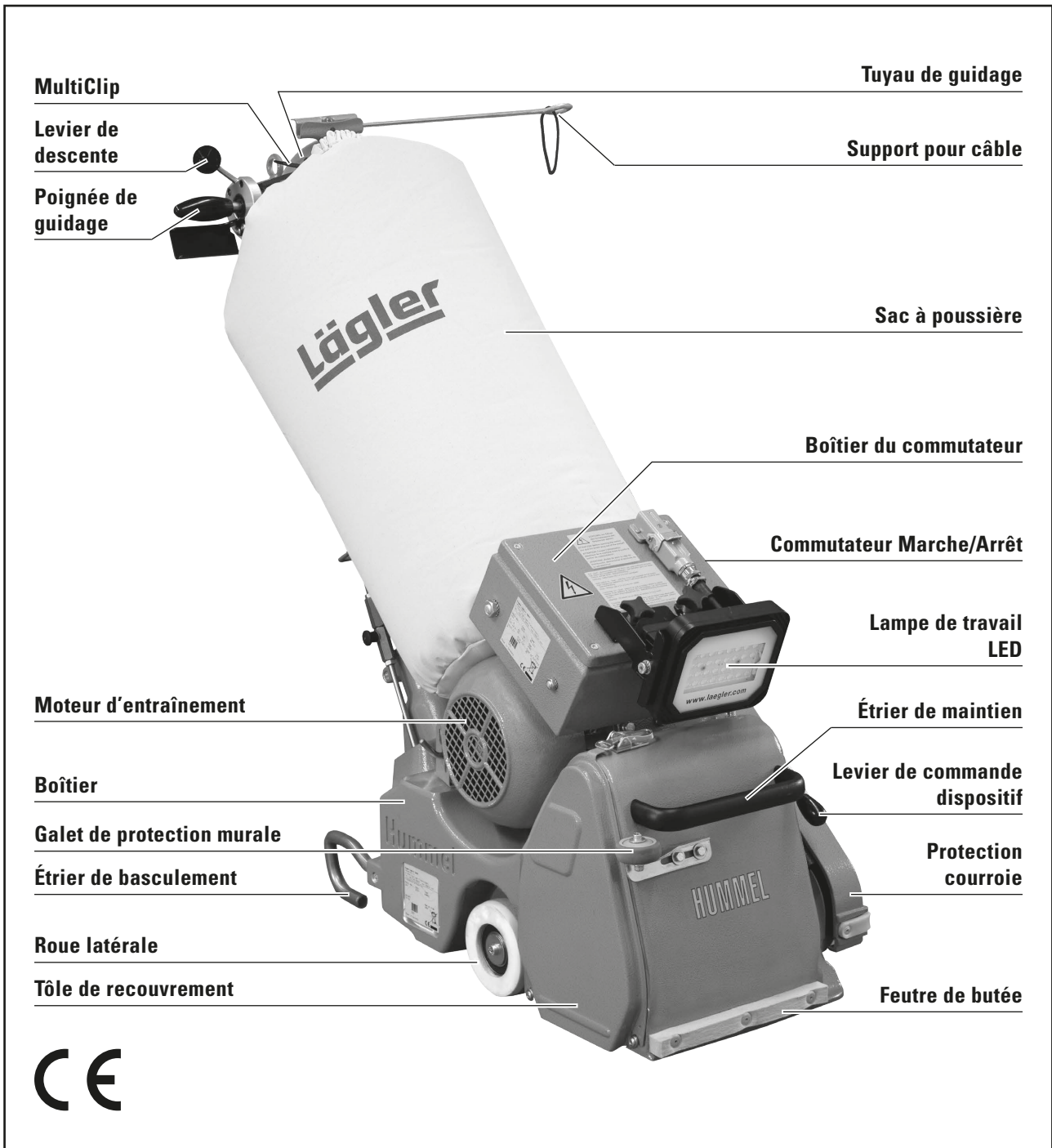

Fig. 1 Composants de la ponceuse à bande HUMMEL®

Introduction

1.1 CARACTÉRISTIQUES DE LA MACHINE

La ponceuse HUMMEL® est représentée à la figure 1 ainsi que ses éléments composants les plus importants. Prenez le temps de vous familiariser avec votre machine.

1.2 DESCRIPTION DE LA PONCEUSE

La ponceuse à bande HUMMEL® fonctionne avec un tambour de ponçage à contact à revêtement caoutchouté profilé spécial. Le dispositif tendeur de bande à guidage de bande automatique intégré est perpendiculaire au tambour de ponçage. La zone de travail de la ponceuse est recouverte par le boîtier de la machine et le couvercle latéral amovible. Le moteur électrique fixé dans une suspension moteur est monté horizontalement sur le boîtier de la ponceuse. Un câble secteur moteur est relié au câble d'alimentation secteur. L'interrupteur moteur avec les positions START / FONCTIONNEMENT (BETRIEB) et TEST se trouve sur le boîtier électrique. La protection de la courroie d'entraînement est placée sur le côté. Les déplacements de la machine sont effectués par la poulie de guidage située à l'arrière et de deux roues de roulement latérales. Deux poignées de guidage sont fixées sur le tuyau de guidage où se trouve également le levier d'abaissement du tambour et où sont fixés la tringle du câble et le sac à poussière.

1.3 CONFORMITÉ D'UTILISATION

La ponceuse à bande HUMMEL® convient au ponçage à sec de sols en bois et en liège. Le traitement de panneaux en tôle et de tables d'écroûtage est possible grâce à l'utilisation d'accessoires spéciaux.

Toute autre utilisation est interdite sans l'autorisation expresse du fabricant !

Vous avez opté pour un produit de grande qualité de la marque LÄGLER®. Nous vous souhaitons beaucoup de succès avec votre ponceuse HUMMEL®. Cette machine a été fabriquée conformément à des méthodes de production ultra-modernes. Tous les produits LÄGLER® sont soumis à des contrôles rigoureux avant leur sortie d'usine.

Nous vous recommandons vivement de lire intégralement les présentes instructions d'utilisation avant de vous servir pour la première fois de votre ponceuse HUMMEL®. Elles contiennent des indications importantes pour votre sécurité et apportent les réponses à vos nombreuses questions pour travailler en toute sécurité et sans problème avec votre machine. Si vous deviez déplorer l'absence d'un thème dans ce manuel, référez-vous aux instructions de ponçage ou adressez-vous à votre revendeur. Il est à votre entière disposition pour vous conseiller. Nos techniciens de service sont parfaitement familiarisés avec la ponceuse.



AVERTISSEMENT !

La ponceuse à bande HUMMEL® est uniquement destinée à des ponçages à sec ! N'effectuez jamais de ponçage en milieux mouillés (DANGER DE MORT) !

INTRODUCTION

1.4 DISPOSITIFS DE PROTECTION

Les éléments suivants de la machine sont des dispositifs de protection et doivent toujours être en parfait état :

- Feutre d'étanchéité = Protection contre la poussière
- Tôle de recouvrement = Protection contre la poussière, protection de la bande de ponçage
- Boîtier machine = Protection de la bande de ponçage
- Protection courroie = Protection des courroies trapézoïdales

1.5 ÉQUIPEMENT DE LA MACHINE

1.5.1 ÉQUIPEMENT DE BASE

- Machine prête à fonctionner
- Sac à poussière
- MultiClip pour la fixation du sac à poussière
- Support pour câble
- Câble de rallonge, 10 m de long
- Anneau O comme décharge de traction
- Instructions de service et consignes de sécurité
- Pochette à outils
- Clé polygonale OC 13/10 mm
- Clé à fourche OC 17 mm
- Clé mâle à six pans OC 4 mm, OC 5 mm, OC 6 mm
- Dispositif de réglage
- Clé de tambour
- Masque de protection des voies respiratoires P3

1.5.2 ACCESSOIRES SPÉCIAUX

- Étrier de retenue
- TransCart
- Protection auditive
- Interrupteur de protection PRCD-S (pour réseau électrique allemand)
- Ceinture de sécurité

REMARQUE :

Les références correspondantes des accessoires et des pièces d'usure sont indiquées dans les listes des pièces détachées au *section 11*.

1.5.3 PIÈCES D'USURE OU IMPORTANTES POUR LA SÉCURITÉ

Le bon état des pièces d'usure ci-dessous doit être contrôlé à intervalles réguliers afin que celles-ci soient opérationnelles de manière fiable et optimale :

- Remplacez le câble de rallonge en cas de dégradation.
- Remplacez le câble moteur en cas de dégradation.
- Remplacez le feutre d'étanchéité en cas d'usure ou de dégradation.
- Remplacez le MultiClip en cas de dégradation.
- Remplacez la courroie trapézoïdale en cas d'usure.
- Remplacez le tambour de ponçage en cas d'usure ou de dégradation (tous les 1 à 2 ans lors d'une utilisation quotidienne).
- Remplacez le tambour tendeur en cas d'usure ou de dégradation (tous les 1 à 2 ans lors d'une utilisation quotidienne).
- Remplacez la tôle de recouvrement en cas de dégradation.
- Remplacez le sac à poussière en cas d'usure ou de dégradation.
- Remplacez l'anneau O comme décharge de traction en cas de dégradation.
- Remplacez la roue arrière en cas d'usure ou de dégradation.
- Remplacez les roues latérales en cas d'usure ou de dégradation.

Indications sur les dangers et consignes de sécurité



AVERTISSEMENT !

- Si vous utilisez des machines à équipement électrique, les suivantes mesures de sécurité de base doivent toujours être observées à titre de protection contre les décharges électriques, les blessures et les risques d'incendie ! Veuillez lire et observer ces instructions avant d'utiliser votre ponceuse !
- Veuillez toujours soigneusement conserver ces consignes de sécurité !
- Veuillez observer les prescriptions et législations en vigueur dans le pays d'utilisation de cette machine !

2.1 INDICATIONS SUR LES DANGERS



AVERTISSEMENT !

- Mettez le câble de raccordement au réseau **jamais** autour du cou ou des autres parties du corps (**danger de mort**) !
- La ponceuse à bande HUMMEL® est uniquement destinée à des ponçages à sec ! N'effectuez **jamais** de ponçage en milieux mouillés (**danger de mort**) !
- Les travaux d'entretien sur l'équipement électrique et sur le moteur doivent uniquement être réalisés lorsque la machine est hors tension et que la fiche secteur est débranchée ! Il y a sinon **danger de mort** !
- Les travaux d'entretien importants, notamment sur l'équipement électrique, doivent uniquement être confiés à un spécialiste pour des raisons de sécurité !
- Tenez compte des influences de l'environnement :
 - Ne laissez pas les outils électriques sous la pluie !
 - N'utilisez pas les outils électriques dans un environnement humide ou mouillé !
 - N'utilisez pas la machine à proximité de sources d'incendie, de liquides ou gaz inflammables !
 - Ne fumez pas tant que vous vous trouvez dans une atmosphère poussiéreuse (par exemple pendant le travail ou lorsque vous videz la poussière) → **risque d'explosion de la poussière** !
 - Assurez un bon éclairage des locaux de travail !

**AVERTISSEMENT !**

- Protégez-vous contre les risques d'électrocution :
 - En cas de non-utilisation, pendant l'entretien et lors d'un changement d'outil, la fiche secteur doit toujours être débranchée de la prise de courant !
 - Évitez tout contact du corps avec des pièces et éléments mis à la terre, p. ex. tubes, radiateurs, réchauds, réfrigérateurs !
 - Employez un interrupteur de protection PRCD (pour réseau électrique allemand numéro d'article dans la *section 11, Pièces détachées HUMMEL®*) !
 - N'utilisez ni de rallonges trop longues, ni d'installations électriques trop faibles, non protégées par des fusibles ou présentant d'autres risques quelconques !
 - N'utilisez que des prises à contact de sécurité !
 - Le câble d'alimentation secteur doit être tenu à l'écart de la zone de travail afin d'éviter tous endommagements mécaniques ou électriques !
 - Ne transportez pas l'outil en le tirant par le câble et ne l'utilisez pas pour débrancher sa fiche de la prise secteur !
 - Protégez le câble contre la chaleur, l'huile et contre les arêtes vives.
- Veillez au risque d'auto-inflammation ! Des chiffons ou des tampons imbibés d'huiles ou de cire etc. peuvent s'auto-enflammer !
- Le sac à poussières doit systématiquement être retiré de la machine après le ponçage et son contenu doit être vidé dans un conteneur ininflammable ! Fermez ce conteneur avec un couvercle ininflammable et entreposez-le ainsi que le sac à poussières absolument à l'air libre !
- Veillez à ce que le sac à poussière soit correctement mis en place pour éviter un échappement de la poussière inutile et nocif pour la santé de l'utilisateur et de l'environnement !
- Les valeurs limites de poussière prescrites sont respectées lorsque l'appareil est exploité correctement. Le port d'un masque de protection des voies respiratoires est recommandé pour vider le sac à poussière P3 (numéro d'article dans la *section 11, Pièces détachées HUMMEL®*).

**AVERTISSEMENT !**

- Utilisez également des masques respiratoires de la catégorie filtrante P3 pour les travaux produisant de la poussière !
- Utilisez un casque de protection auditive en cas de travaux bruyants !

**PRÉCAUTION !**

- Ne laissez pas les enfants et d'autres personnes toucher à la machine ou aux câbles ; tenez-les à l'écart de votre espace de travail !
- La ponceuse ne doit jamais être mise en marche en position de basculement arrière pour éviter toutes blessures provoquées par la bande ponçage !
- Avant de mettre la machine en marche, vérifiez que les clés et que les outils de réglage ont été enlevés !
- Un risque résiduel non négligeable subsiste malgré tous les dispositifs de protection lorsque la machine est en service ! Ne pas toucher aux outils en rotation et aux composants de la machine !
- Ne portez pas de vêtements larges ou de bijoux car ils risquent d'être saisis par les pièces en mouvement !
- Évitez toute mise en marche incontrôlée :
 - Lorsque la machine n'est plus utilisée, la fiche d'alimentation secteur doit toujours être débranchée de manière à exclure tout démarrage intempestif !
 - Assurez-vous que l'interrupteur est sur la position Arrêt au moment où la machine se trouve raccordée au secteur !

**PRÉCAUTION !**

- N'utilisez que les outils expressément prévus pour la ponceuse ainsi que les accessoires et pièces détachées d'origine LÄGLER® ! **Toute demande au titre de la garantie ne sera pas acceptée en cas d'utilisation de pièces détachées qui ne soient pas d'origine !** D'autre part, la machine ou l'objet traité risque d'être endommagé et l'utilisateur s'expose à des risques !
- Un transport réalisé de façon inadéquat peut occasionner des de avaries à l'appareil !

2.2 CONSIGNES DE SÉCURITÉ GÉNÉRALES

Vérifiez toujours que votre outil ne présente pas de détériorations !

Avant de continuer à utiliser l'outil, vous devez soigneusement contrôler le fonctionnement impeccable et conforme aux prescriptions des dispositifs de protection et vérifier si des pièces ne sont pas endommagées !

Vérifiez si les pièces en mouvement fonctionnent correctement, si elles ne se bloquent pas, si aucune pièce n'est cassée, si toutes les autres pièces sont correctement et impeccablement montées et si toutes les conditions susceptibles d'influencer le fonctionnement de l'appareil sont correctes !

Les dispositifs de protection et les pièces endommagées doivent être réparés ou remplacés dans les règles de l'art par un atelier du service après-vente, sauf stipulations contraires dans le mode d'emploi ! Les interrupteurs endommagés doivent être remplacés dans un atelier du service après-vente !

N'utilisez pas d'outils pour lesquels l'interrupteur ne peut être commuté sur Marche ou sur Arrêt !

Entretenez vos outils avec soin !

Veillez à ce que vos outils soient toujours propres afin de pouvoir mieux travailler et avec une plus grande sécurité !

Observez les prescriptions d'entretien et les indications relatives à un changement de disque !

Contrôlez régulièrement le câble et faites-le remplacer par un spécialiste au cas où il serait endommagé !

Contrôlez régulièrement la rallonge et remplacez-la dans le cas où elle serait endommagée !

Veillez à ce que les poignées soient toujours sèches et à ce qu'elles soient exemptes d'huile et de graisse !

Veillez à ce que votre zone de travail soit toujours impeccablement rangée !

Le désordre dans la zone de travail est source de risques d'accidents !

Utilisez des outils électriques adéquats !

N'utilisez pas d'outils de faible puissance ou des appareils à adaptateur pour effectuer des travaux exigeant des puissances élevées !

N'utilisez pas d'outils pour des travaux pour lesquels ils ne sont pas prévus !

Ne sur-sollicitez pas votre outil électrique !

Vous travaillerez en effet dans de meilleures conditions et avec une plus grande sécurité au sein de la plage de puissance indiquée !

Ne vous penchez pas trop au-dessus de la machine !

Évitez toute position anormale du corps ! Veillez à travailler en toute stabilité et à ne jamais perdre l'équilibre !

Soyez toujours vigilant !

Contrôlez bien votre travail ! Soyez toujours raisonnable et n'utilisez pas la machine en cas de manque de concentration !

Rangez vos outils électriques dans un endroit sûr !

Les outils inutilisés devraient être rangés dans des endroits secs, verrouillés et hors de portée des enfants !

Caractéristiques techniques

Fabricant	Eugen Lägler GmbH
Type de la machine	Ponceuse à bande
Modèle	HUMMEL®
Numéro de série	Voir plaque signalétique
Année de construction	Voir plaque signalétique

Type de moteur	Moteur à courant alternatif monophasé		
Tension	230 V	220 V 230 V	220 V (USA)
Fréquence	50 Hz	60 Hz	60 Hz
Puissance	2,2 kW		2,9 kW
Protection par fusible	16 A	20 A	20 A
Condensateur de démarrage	60 µF		130 µF
Condensateur de service	40 µF		40 µF

Type de moteur	Moteur à courant alternatif triphasé
Tension	400 V
Fréquence	50 Hz
Puissance	4,0 kW
Protection par fusible	16 A

Classe d'isolation	B
Type de protection	IP 54
Dispositifs de sécurité	Déclenchement de tension zéro, thermorupteur comme protection du moteur contre les surcharges
Diamètre de tambour	175,5 mm
Largeur de rouleau	200 mm

REMARQUE sur les émissions de bruit :

Les valeurs indiquées sont des valeurs d'émissions et ne constituent donc pas obligatoirement des valeurs fiables pour les postes de travail. Bien qu'il existe une corrélation entre les niveaux d'émissions est impossible d'en déduire de manière fiable si des mesures supplémentaires sont nécessaires. Les facteurs susceptibles d'influencer le niveau d'émissions momentanément constaté au poste de travail comportent la durée des expositions, le type d'espace de travail, les autres sources de bruit, p. ex. le nombre de machines et autres dispositifs de traitement voisins. De même, les valeurs fiables pour les postes de travail peuvent varier d'un pays à l'autre. Cette information doit toutefois permettre à l'utilisateur d'effectuer lui-même une meilleure estimation des dangers et des risques.

REMARQUE :

Les données moteur mentionnées ci-avant se réfèrent aux ponceuses utilisées en République Fédérale d'Allemagne. Les machines exportées peuvent comporter d'autres données indiquées sur la plaque signalétique du moteur.

CARACTÉRISTIQUES TECHNIQUES

Vitesse de tambour - avec moteur de 50 Hz - avec moteur de 60 Hz	env. 2400 1/min env. 2800 1/min
Dimensions de la bande de ponçage	200 x 750 mm
Longueur	1040 mm
Largeur	360 mm
Hauteur	1020 mm
Poids du boîtier de la machine	41 kg
Poids du moteur	34 kg
Poids du tuyau de guidage, complet	4 kg
Poids total	79 kg

Charge de poussière au poste de travail (Opération de la machine selon manuel d'instructions de service)	< 2 mg/m ³
Valeurs de bruit au poste de travail	76 dB(A)
Constante d'insécurité de mesure pour toutes les valeurs	4 dB(A)
Total des vibrations a_{hv} (valeur caractéristique des vibrations) mesuré sur la poignée	< 2,5 m/s ²

Mise en service

Ce chapitre décrit comment mettre en service la ponceuse HUMMEL® sur place. Nous vous conseillons de respecter l'ordre indiqué afin d'éviter des dégradations et dysfonctionnements.

Avant d'utiliser la ponceuse pour la première fois, l'utilisateur doit suivre une initiation !

4.1 PRÉPARATION DE LA MACHINE

- 1 Déballiez soigneusement la ponceuse. Le bas de la caisse de transport pourra être réutilisé pour entreposer ou transporter la machine (voir *section 6, Transport et rangement*). Veillez à ce que l'emballage soit évacué sans polluer l'environnement.
- 2 Comprimez le levier de descente vers le bas, introduisez le tuyau de guidage dans l'ouverture du boîtier ainsi que la tringle d'abaissement dans l'élément inférieur de la tringle du boîtier de la machine (fig. 2).
- 3 Serrez fermement la vis à ailettes et l'écrou à ailettes (fig. 3 et fig. 4).
- 4 Soulevez le tambour de ponçage du sol en actionnant le levier d'abaissement.
- 5 Montez le support pour câble sur la console prévue à cette fin sur la face supérieure du tuyau de guidage (fig. 5).

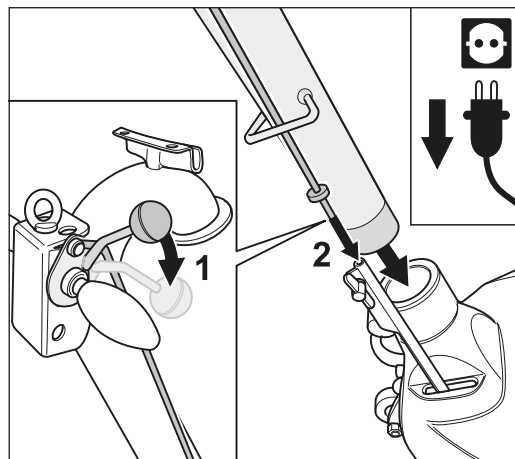

Fig. 2 Lors de l'enfichage du tuyau de guidage, la tringle de descente doit s'insérer correctement !

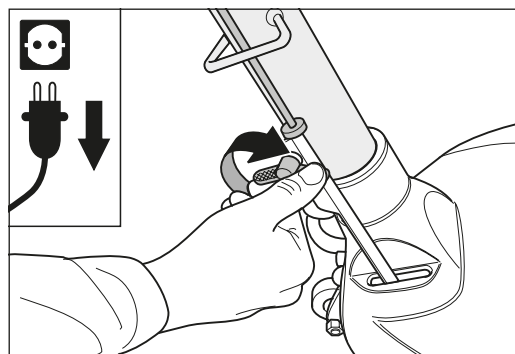

Fig. 3 Après le montage du tuyau de guidage, serrez fermement la vis à ailettes.

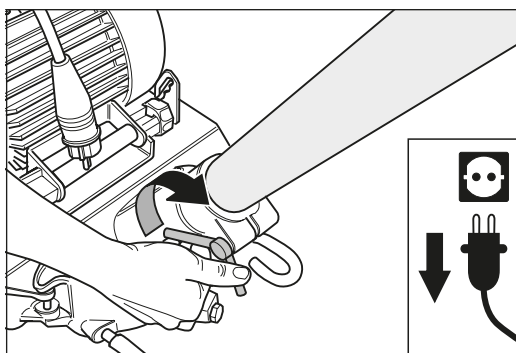

Fig. 4 Serrez soigneusement l'écrou à ailettes.

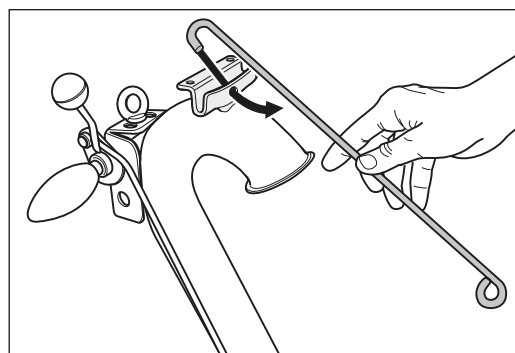

Fig. 5 Accrochez le support pour câble dans le perçage prévu à cette fin.

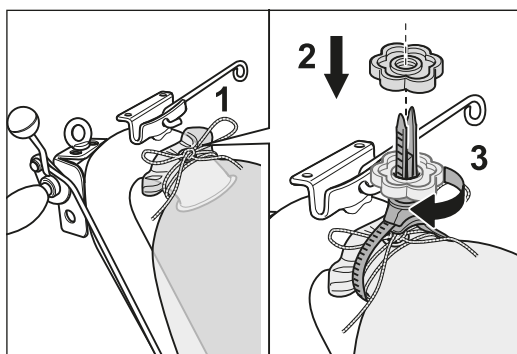

Fig. 6 Montez le sac à poussière sans plis avec la cordelette et le MultiClip.

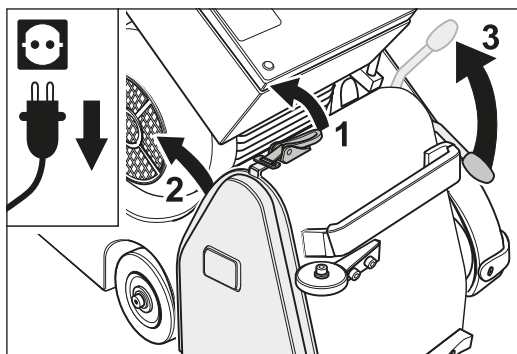

Fig. 7 Déverrouillez le couvercle, enlevez la tôle de recouvrement et tirez sur le levier de commande pour abaisser le tambour tendeur.

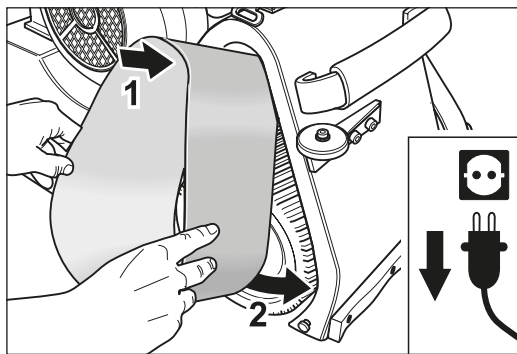

Fig. 8 Installation de la bande de ponçage.

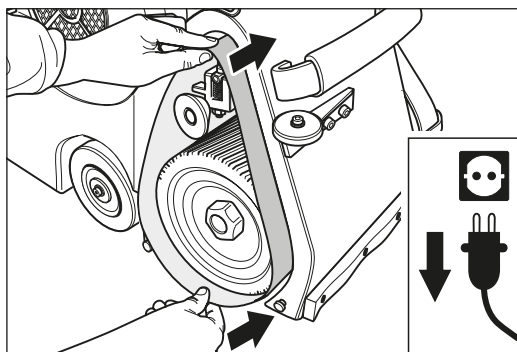

Fig. 9 Poussez la bande de ponçage au-dessus du tambour de ponçage et du tambour tendeur jusqu'à ce que le tambour de ponçage soit totalement recouvert par la bande.

- 6 Fixer fermement le sac à poussière avec le MultiClip à l'extrémité du tuyau de guidage et veillez, lors du montage, à ce que l'ouverture du tuyau de guidage ne soit pas fermée (fig. 6).
- 7 Retirez la tôle de recouvrement sur le côté droit du boîtier de la machine (fig. 7).
- 8 Pour poser une bande de ponçage, le levier se trouvant en face doit être relevé vers le haut suite à quoi le tambour tendeur est abaissé (fig. 7).
- 9 Montez la bande de ponçage sur le tambour tendeur et glissez la sur le tambour de ponçage (fig. 8).
- 10 Posez la bande de ponçage de telle sorte que le tambour de ponçage soit régulièrement recouvert (fig. 9).
- 11 Pour tendre la bande de ponçage, enfoncez le levier de serrage vers le bas (fig. 10).



PRÉCAUTION !

- **Ne mettez jamais le moteur en marche avant d'avoir tendu la bande de ponçage !**
- **Ne mettez jamais le moteur en marche lorsque le tambour de ponçage n'a pas encore été soulevé du sol !**

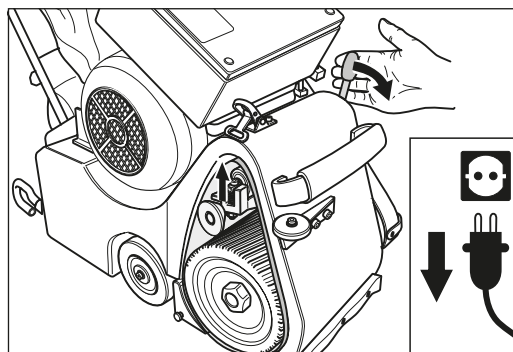

Fig. 10 Tendez la bande en relâchant le levier de serrage.

- 12 Branchez le câble de rallonge sur la prise du câble du moteur.
- 13 Branchez la fiche du câble de rallonge sur une prise secteur 230 V suffisamment protégée et reliée à la terre.
- 14 Le défilement exact de la bande de ponçage doit être contrôlé avant de fermer l'ouverture du carter par la mise en place de la tôle de recouvrement. **Pour ce faire, le rouleau de ponçage ne doit pas reposer au sol !** Mettez la machine en marche pendant 2 secondes env. en réglant le commutateur sur la position -TEST- et contrôlez le défilement de la bande de ponçage.

Si un réajustage devait s'avérer nécessaire, veuillez consulter *le section 7.3, Contrôle de la régulation de la bande de ponçage.*



PRÉCAUTION !

Ne touchez jamais à la bande en marche ! Lors de la marche de test, veillez à ce qu'aucun objet ne puisse être entraîné ! Ceci entraînerait de graves blessures ou des dommages à la machine !

- 15 Fermez l'ouverture du boîtier avec la tôle de recouvrement.

La machine est maintenant prête à fonctionner.

Avant d'utiliser la ponceuse pour la première fois, l'utilisateur doit suivre une initiation !

4.2 DÉMARRAGE DE LA MACHINE



PRÉCAUTION !

- **Ne mettez jamais le moteur en marche avant que la bande de ponçage ait été tendue !**
- **Ne mettez jamais le moteur en marche lorsque le tambour de ponçage n'a pas été soulevé du sol !**

La machine peut être mise en marche après les préparatifs. Pour démarrer le moteur, le commutateur doit être maintenu pendant env. 2 secondes sur la position du commutateur -START- jusqu'à ce que le moteur tourne à plein régime.

Le fait de maintenir trop longtemps la position du commutateur sur -START-, raccourcit la durée de vie du condensateur de démarrage ! Lorsque le moteur a atteint sa pleine vitesse, relâchez le bouton du commutateur. Le commutateur se positionne automatiquement sur -BETRIEB (FONCTIONNEMENT)-.



PRÉCAUTION !

Ne laissez pas la machine sans surveillance et débranchez la fiche secteur à la fin des travaux !

Si le moteur devait mal démarrer par froid extrême, les courroies trapézoïdales doivent être détendues pour le démarrage en relâchant l'anneau à vis. Le fait de détendre les courroies facilite le démarrage. Lorsque le moteur a atteint sa température, les courroies peuvent être retendues à l'aide de l'anneau à vis.

4.3 ARRÊT DE LA MACHINE

Pour arrêter la machine, actionnez le levier de descente pour soulever le tambour de ponçage du sol et tournez le bouton de commutation en position -0-. Attendez que le tambour de ponçage s'arrête avant de reposer la machine dessus. Ne laissez pas la machine fonctionner sans surveillance et débranchez-la toujours une fois le travail terminé.

Utilisation de la ponceuse HUMMEL®

5.1 CONSEILS D'UTILISATION GÉNÉRAUX

Des traces de ponçage profondes dues à un grain trop grossier peuvent être évitées en commençant le ponçage avec un grain de préférence de qualité fine.

Effectuez le ponçage d'essai avec la granulométrie 50 ou 60 (quelques voies de test). Si ce test donne satisfaction et si un bon résultat peut être escompté, il est plus judicieux de commencer les travaux avec ces grains plus fins.

Vous éviterez les traces de ponçage des grains utilisés auparavant en respectant l'ordre des grains indiqué et en ne sautant jamais plus d'un grain.

Le sol doit être soigneusement aspiré après chaque ponçage. Nettoyez les roues de roulement de la machine avant chaque opération.

Utilisez des bandes de ponçage à fermeture émoussée pour éviter des marques.

Si vous utilisez un nouveau disque ponceur, commencez le ponçage dans des zones peu éclairées de la salle pour atténuer l'agressivité initiale du produit abrasif.

Poncez toujours de gauche à droite. De cette manière, la roue latérale gauche passe toujours sur la surface qui vient d'être poncée, la surface devient plus plane et l'on évite ainsi que des ondulations se forment à chaque passage. Une bande de ponçage comprend un mouvement en avant et un mouvement en arrière sur la même voie, sans décalage. Évitez un décalage de bande de ponçage de plus de 85%.



AVERTISSEMENT !

**La ponceuse à bande HUMMEL® est uniquement destinée à des ponçages à sec !
N'effectuez JAMAIS de ponçage en milieux mouillés (DANGER DE MORT) !**

REMARQUE :

Vous pouvez obtenir d'autres informations gratuitement :

En Allemagne

- Téléphone : 0800 / 52 34 537

- Fax : 0800 / 48 66 353

Aux États-Unis

- Téléphone : 800-848-6635

ou

- Téléphone : 0049 - 7135 - 98 90 - 0

- Fax : 0049 - 7135 - 98 90 - 98

- e-mail : info@laegler.com

- Internet : www.laegler.com

Pour plus de conseils d'utilisation importants et intéressants, référez-vous à la brochure technique d'utilisation « Ponçage de revêtements de sol en bois » de LÄGLER® (www.laegler.com) !

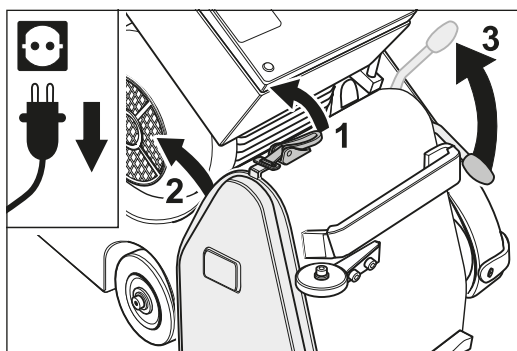

Fig. 11 Desserrez la bande de ponçage avant son remplacement. Pour cela, enlevez la tôle de recouvrement et tirez sur le levier de commande.

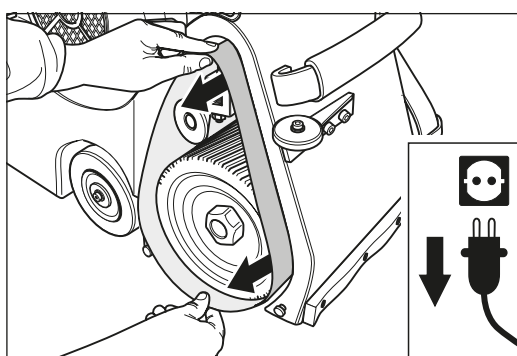

Fig. 12 Retirez la bande de ponçage usée des tambours.

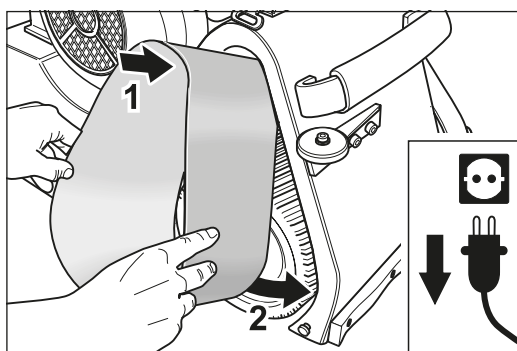

Fig. 13 Monter la bande de ponçage.

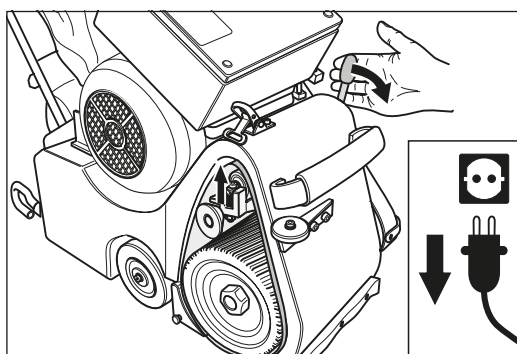

Fig. 14 **N'oubliez jamais de tendre la bande de ponçage afin d'éviter tout dommage ou toute blessure !**

5.2 REMPLACEMENT DE LA BANDE ABRASIVE

Utilisez différents grains de ponçage selon le traitement. Pour remplacer la bande abrasive, procédez de la manière suivante :

- 1 Mettez la machine hors service.
- 2 **Débranchez la fiche secteur de la prise de courant avant d'effectuer des travaux quelconques sur la machine !**
- 3 Retirez la tôle de recouvrement (fig. 11).
- 4 Pour détendre la bande abrasive, levez le levier se trouvant sur le côté opposé suite à quoi le tambour tendeur est abaissé (fig. 11).
- 5 Remplacez la bande abrasive alors que le tambour de ponçage est soulevé (fig. 12 et fig. 13).
- 6 Pour tendre la bande abrasive, enfoncez le levier de serrage vers le bas (fig. 14).



PRÉCAUTION !

- **Ne mettez jamais le moteur en marche tant que la bande de ponçage n'est pas tendue !**
- **Ne mettez jamais le moteur en marche si le tambour de ponçage n'est pas soulevé du sol !**

Sinon, risque de dommages ou de blessures !

- 7 Branchez la fiche secteur à une prise de courant suffisamment protégée de contacts de protection.
- 8 Avant de fermer l'ouverture du boîtier, contrôlez le bon fonctionnement de la bande abrasive. A cette fin, la machine est mise en marche pendant env. 2 secondes sur la position du commutateur -TEST- et le fonctionnement de la bande abrasive contrôlé.

Si un réajustage devait s'avérer nécessaire, référez-vous au *section 7.3, Contrôle de la régulation de la bande de ponçage.*

- 9 Fermez l'ouverture du boîtier avec la tôle de recouvrement (fig. 15).

La prochaine passe de ponçage peut maintenant être effectuée avec la ponceuse.

5.3 RÉGULATION DE LA PRESSION DU TAMBOUR DE PONÇAGE

Le levier permet de régler trois niveaux de pression désignés par - GROB (GROSSIER) / MITT. (MOYEN) / FEIN (FIN) - sur la tôle crantée (fig. 16).

Les désignations des niveaux de pression se réfèrent à l'ordre des grains. La pression de ponçage doit être adaptée à l'ordre des grains et être diminuée avec des grains de plus en plus fins. Cette possibilité de réglage permet d'adapter la pression du tambour aux données.

A titre d'exemple, un ponçage avec un K50 et un réglage -GROB (GROSSIER)- donne le même rendement qu'un ponçage avec K40 et le réglage -MITT. (MOYEN)-.

Pour éviter des excès lors du ponçage de sols souples, il faut diminuer la pression de ponçage et le mode de travail doit être accéléré.

5.4 VIDANGE DU SAC À POUSSIÈRE



AVERTISSEMENT !

Le sac à poussières doit systématiquement être retiré de la machine après le ponçage et son contenu doit être vidé dans un conteneur ininflammable ! Fermez ce conteneur avec un couvercle ininflammable et entreposez-le ainsi que le sac à poussières absolument à l'air libre !

Le sac à poussière doit être vidé au plus tard lorsqu'il est rempli à un tiers pour éviter un amenuisement de l'aspiration en raison de l'absence de surface filtrante.

Portez un masque de protection des voies respiratoires – P3 – pour vider le sac à poussière.

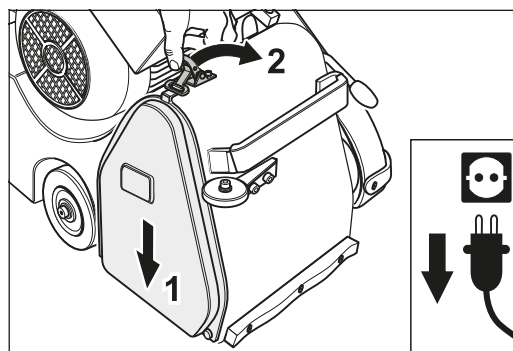

Fig. 15 Après avoir remplacé la bande abrasive, remettez en place la tôle de recouvrement.

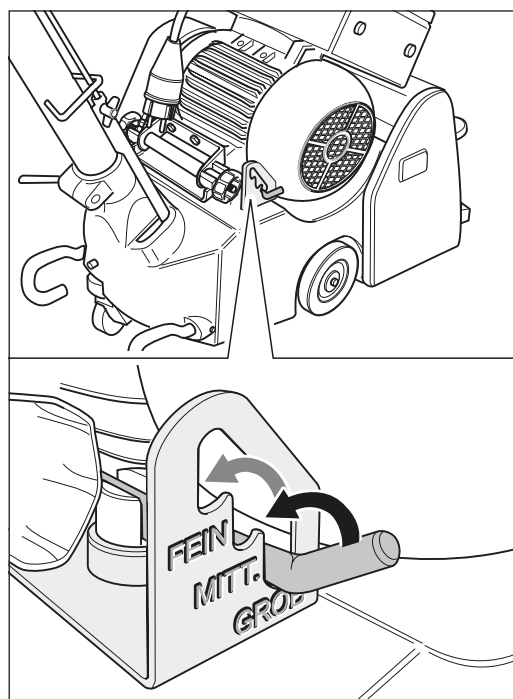

Fig. 16 Différents niveaux de pression de ponçage peuvent être réglés avec le levier de réglage.

Transport et rangement

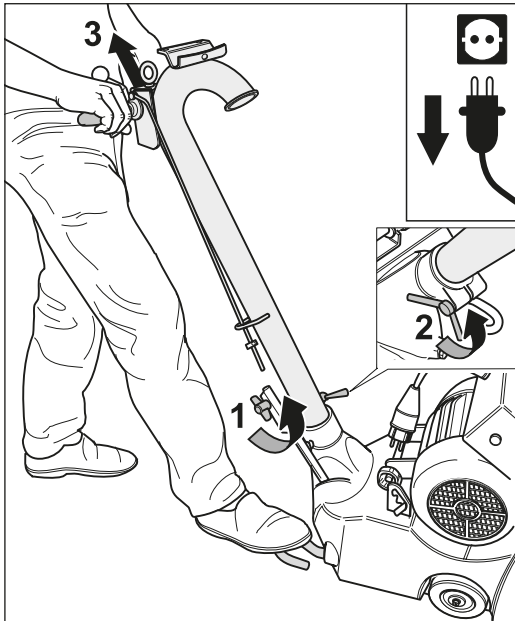

Fig. 17 Après avoir ouvert la vis à ailettes et l'écrou à ailettes de la tringle, le tuyau de guidage peut être retiré de la machine.

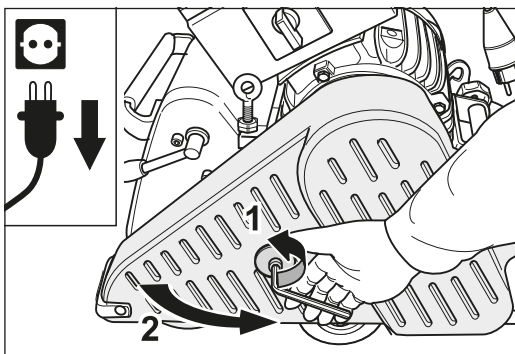

Fig. 18 Ouverture de la protection de la courroie.

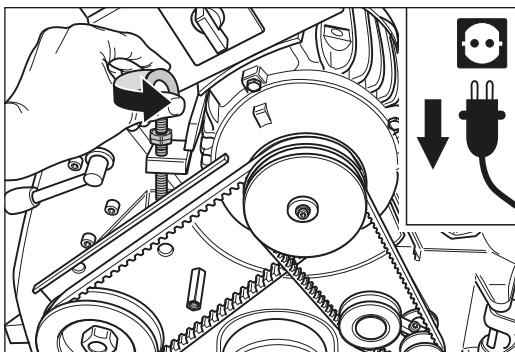

Fig. 19 Détendez la courroie en desserrant l'anneau à vis.

6.1 DÉMONTAGE DE LA MACHINE

Pour le transport, la machine peut être démontée en trois parties : tuyau de guidage, moteur et boîtier de la machine.



AVERTISSEMENT !

Pour leur transport, toutes les parties doivent être suffisamment protégées contre tout glissement pouvant s'effectuer dans le véhicule de livraison, etc. !

Lors d'un transport manuel sur des routes et chemins, servez-vous du chariot de transport TransCart (numéro d'article dans la section 11, Pièces détachées HUMMEL®) pour protéger les roues de roulement et le tambour de ponçage.

- 1 **Mettez la machine hors service et débranchez le câble de rallonge de la prise de courant !**
- 2 Ouvrez la vis à ailettes et l'écrou à ailettes et dégagez le tuyau de guidage du boîtier de la machine (fig. 17).
- 3 Pour retirer la courroie trapézoïdale, ouvrez la protection de la courroie (fig. 18) et détendez la courroie en débloquant l'anneau à vis (fig. 19).
- 4 Retirez la courroie de l'aspiration. Pour cela, tournez la poulie du moteur (fig. 20). **Faites attention à vos doigts car risque d'écrasement !**

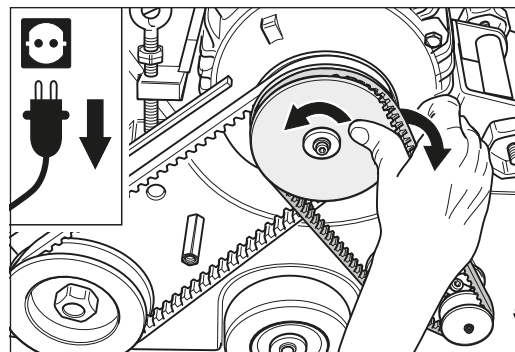

Fig. 20 Retirez la courroie trapézoïdale pour aspirer.

- 5 Placez la clé à tambour (pochette à outils) sur la poulie inférieure et tournez le tambour **dans le sens des aiguilles d'une montre** en laissant la courroie d'entraînement se dérouler de la poulie. Ne tournez jamais dans le sens contraire, le vissage pourrait se desserrer (fig. 21) ! **Faites attention à vos doigts car risque d'écrasement !**
- 6 Desserrez les écrous moteur ; l'écrou moteur doit uniquement être dévissé de l'adaptation entre l'écrou moteur et le chevalet moteur et il n'est pas nécessaire de retirer le moteur entièrement (fig. 22 et fig. 23).
- 7 Retirez le moteur de la machine et sécurisez-le pour le transport afin d'éviter tout glissement et toute dégradation (fig. 24).

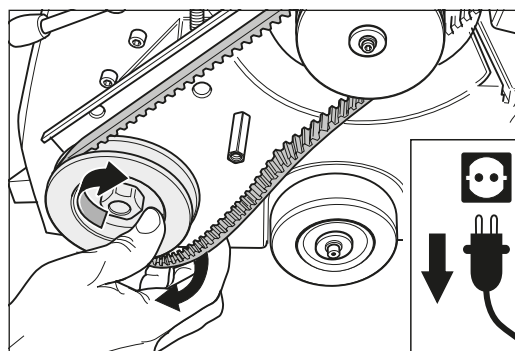

Fig. 21 Faites fonctionner la courroie d'entraînement de la poulie inférieure. Servez-vous au besoin de la clé à rouleau mais ne tournez que **dans le sens des aiguilles d'une montre** pour ne pas débloquer le raccord à vis.

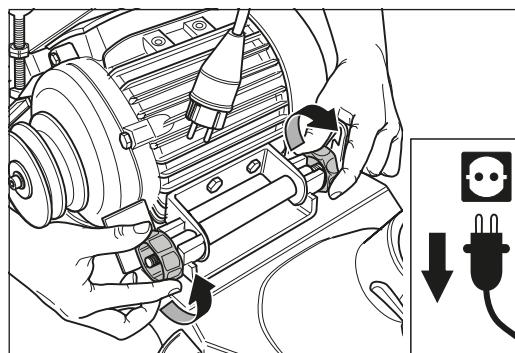

Fig. 22 Dévissez les deux écrous du moteur ...

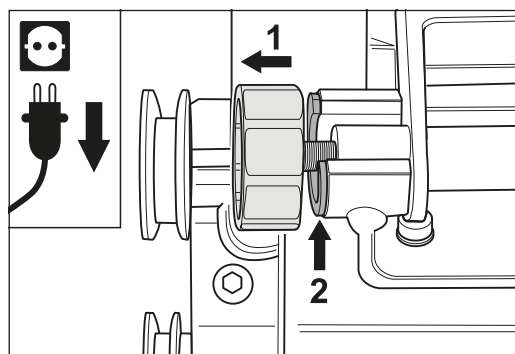

Fig. 23 ... jusqu'à ce que les écrous fassent apparaître l'adaptation sur le boulon de maintien.

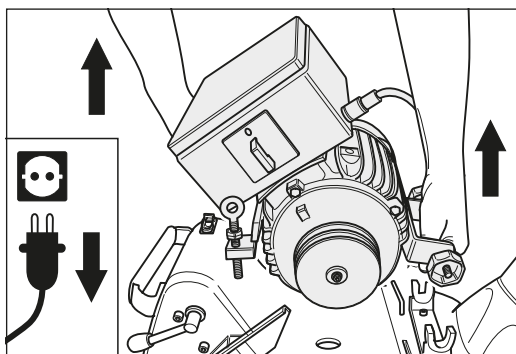

Fig. 24 Enlevez le moteur du boîtier.

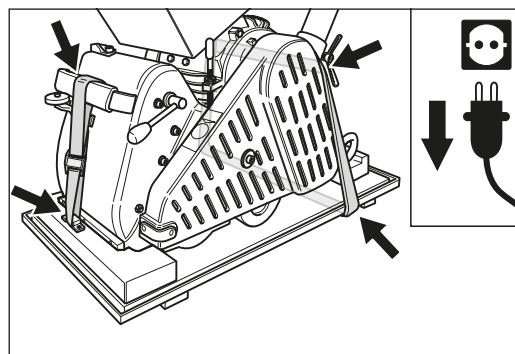

Fig. 25 Transport ou entreposage de la machine sur le bas de la caisse de transport.

ATTENTION !

- Pour le transport, placez un morceau de latte entre le support et le boîtier de la machine ; le boîtier ne peut ainsi glisser et le tambour de ponçage ne repose pas directement sur le sol !
- Pour le transport, vous pouvez également fixer la machine sur le bas de la caisse de transport à l'aide de deux sangles (fig. 25). Vous éviterez ainsi d'endommager le tambour de ponçage et les roues de roulement (faux-roul) !

6.2 ASSEMBLAGE APRÈS LE TRANSPORT

Pour assembler la ponceuse HUMMEL® après un transport, l'ordre suivant des différentes opérations de travail est à respecter :

- 1 Placez le moteur sur le chevalet et serrez les écrous moteur.
- 2 Mettez en place la courroie trapézoïdale et tendez-la au moyen de l'anneau à vis.
- 3 Fermez la protection de la courroie.
- 4 Tirez le levier de descente vers le bas, enfichez le tuyau de guidage dans l'ouverture du boîtier et simultanément la tringle d'abaissement dans la partie inférieure de la tringle du boîtier de la machine (fig. 2).
- 5 Serrez fermement la vis à ailettes et l'écrou à ailettes (fig. 3 et fig. 4).
- 6 Enfichez la fiche du câble de rallonge sur une prise secteur de 230 V suffisamment protégée avec des contacts de protection.

La machine est maintenant prête à fonctionner.

6.3 RANGEMENT

Si la machine doit être entreposée pour une période prolongée, rangez-la dans un endroit sec et à l'abri du gel et non exposé à de trop fortes fluctuations de températures.

ATTENTION !

Lors de temps passé à l'arrêt prolongé, posez les machines sur le bas de la caisse de transport (fig. 25) ou renforcez le boîtier de la machine. Vous éviterez ainsi d'endommager le tambour de ponçage et les roues de roulement (faux-ron) !

Travaux d'entretien

Divers travaux d'entretien doivent être effectués de temps à autre, au plus tard cependant lorsque des dommages sont constatés. N'utilisez que des pièces détachées d'origine LÄGLER®. Travaillez en un endroit propre et bien éclairé et respectez les instructions suivantes. La pochette à outils contient tous les outils nécessaires pour effectuer les travaux décrits ci-après.

Un contrôle de la machine peut être effectué en un minimum de temps et évite des réclamations ultérieures pouvant être provoqués par d'éventuels petits dommages sur la machine. Ces mesures contribuent essentiellement à préserver la valeur de la machine mais aussi votre propre sécurité.

7.1 NETTOYAGE ET ENTRETIEN

N'utilisez en aucun cas des produits de nettoyage à base de solvant !

Avant de commencer à travailler, exécutez les mesures d'entretien suivantes afin de garantir le bon fonctionnement de la machine et d'obtenir la qualité de ponçage irréprochable habituelle.

- Vérifiez que le tambour tendeur et le tambour de ponçage ne présentent aucun dommage. Nettoyez soigneusement les pièces et veillez à ce que les garnitures en caoutchouc des tambours ne soient pas endommagées.
- Contrôlez le fonctionnement de la bande et réglez au besoin une granulométrie de 120 (voir *section 7.3, Contrôle de la régulation de la bande de ponçage*).
- Nettoyez les roues de roulement de la machine.
- Contrôlez la tension de la courroie ou corrigez celle-ci à l'aide de l'anneau à vis.
- Contrôlez le bon fonctionnement de la tringle d'abaissement.
- Effectuez un contrôle visuel de l'équipement électrique (câble de rallonge, fiche, embrayages).



AVERTISSEMENT !

Les travaux d'entretien importants, notamment sur l'équipement électrique, doivent uniquement être confiés à un spécialiste pour des raisons de sécurité !

Les travaux d'entretien sur l'équipement électrique et sur le moteur doivent uniquement être réalisés lorsque la machine est hors tension et que la fiche secteur est débranchée ! Il y a sinon DANGER DE MORT !



PRÉCAUTION !

N'utilisez que des pièces détachées d'origine LÄGLER® ! Cette mesure contribue à garantir les performances de votre machine ! Notre garantie ne s'applique pas pour des pièces d'autres marques !

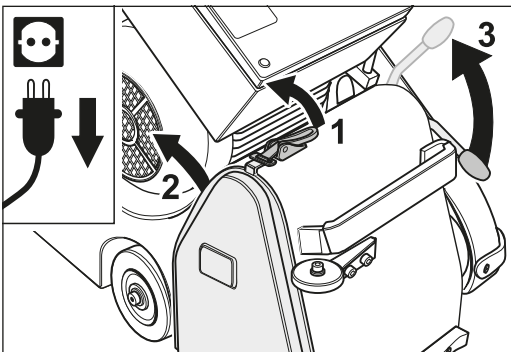

Fig. 26 Déverrouillez le couvercle, retirez la tôle de recouvrement et tirez sur le levier de commande pour abaisser le tambour tendeur.

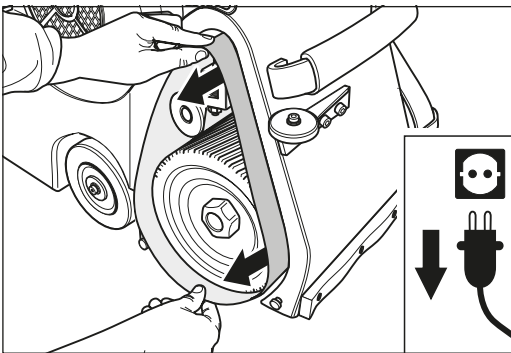

Fig. 27 Enlevez la bande de ponçage des tambours.

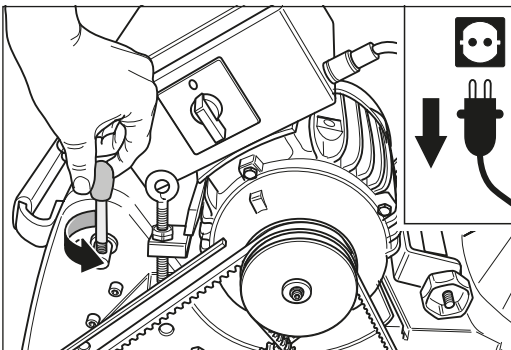

Fig. 28 Dévissez le levier de serrage.

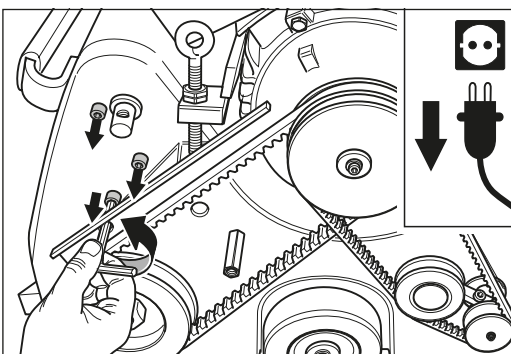

Fig. 29 Débloquez et retirez les trois vis à six-pans creux.

7.1.1 LE DISPOSITIF

Si la ponceuse est utilisée quotidiennement, le dispositif doit être démonté au moins une fois par semaine et nettoyé. Le démontage doit être effectué comme suit :

- 1 **Arrêtez la machine et débranchez la fiche secteur de la prise de courant !**
- 2 Veillez à ce que le tambour de ponçage soit soulevé du sol.
- 3 Déverrouillez le couvercle et retirez la tôle de recouvrement située sur le côté droit du boîtier de la machine (fig. 26).
- 4 Tirez sur le levier de commande du dispositif (situé en face). Le tambour tendeur descend (fig. 26).
- 5 Enlevez la bande de ponçage (fig. 27).
- 6 Si vous voulez démonter le tambour tendeur du dispositif (*section 7.7, Remplacement du tambour tendeur*), poussez sur le levier de commande dispositif (fig. 14).
- 7 Retirez le levier de serrage en le dévissant (fig. 28).
- 8 Débloquez et retirez les trois vis à six-pans creux (fig. 29).
- 9 Retirez le dispositif et nettoyez-le (fig. 30).

Le montage se fait dans l'ordre inverse. Le fonctionnement de la bande doit être contrôlé ou réglé après avoir remonté le dispositif (*section 7.3, Contrôle de régulation de la bande de ponçage*).

Le remplacement régulier du tambour de ponçage et du tambour tendeur garantit une qualité et rendement de travail constants. Lors de travaux quotidiens, le remplacement doit se faire tous les 1 à 2 ans et tous les 3 à 4 ans dans les autres cas (voir *section 7.6, Remplacement du tambour de ponçage* et *section 7.7, Remplacement du tambour tendeur*).

7.2 GRAISSAGE

Pour entretenir la machine, il est recommandé d'effectuer un graissage économique des deux nipples de graissage sur les logements de roues à l'aide d'une presse à graisse (pochette à outils) après env. 100 heures de service ; la graisse utilisée est une graisse pour roulements à billes.

ATTENTION !

Sur les modèles plus récents, ce point de graissage a été remplacé par une douille en matière plastique à autograissage. Cette douille n'a donc pas besoin d'être graissée ! N'utilisez en aucun cas des sprays comme WD 40 ou autres !

Afin de garantir le bon fonctionnement durable des pièces mobiles, graissez régulièrement les points suivants (fig. 31) :

- A** Partie supérieure des tiges dans le collier de fixation du levier
- B** Collier de fixation du levier sur l'axe de la poignée
- Pour cela, penchez légèrement la machine sur le côté et faites couler un peu d'huile sur les points à lubrifier.
- C** Vis à ailettes sur la partie inférieure des tiges
- D** Tuyau de guidage dans le boîtier de la machine
- E** Écrou à ailettes sur le boîtier de la machine

Pour cela, utilisez de l'huile de lubrification classique. N'utilisez pas de graisse ni de sprays de type WD 40 ou autre !

7.3 CONTRÔLE DE LA RÉGULATION DE LA BANDE DE PONÇAGE

Un contrôle du bon fonctionnement de la bande de ponçage doit être effectué à chaque remplacement de bande, toutefois au moins une fois par jour.

Si un réajustage devait s'avérer nécessaire, procédez de la manière suivante :

- 1 Arrêtez la machine et débranchez la fiche secteur de la prise de courant !**
- 2** Retirez la tôle de recouvrement (fig. 32).

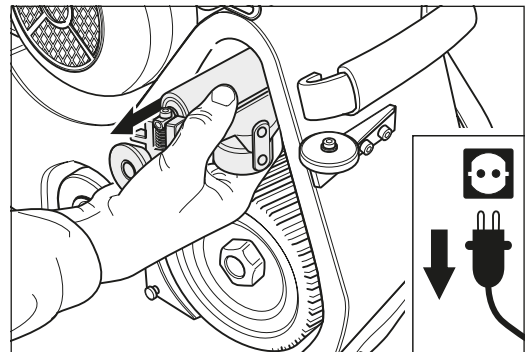

Fig. 30 Retirer avec précaution le dispositif.

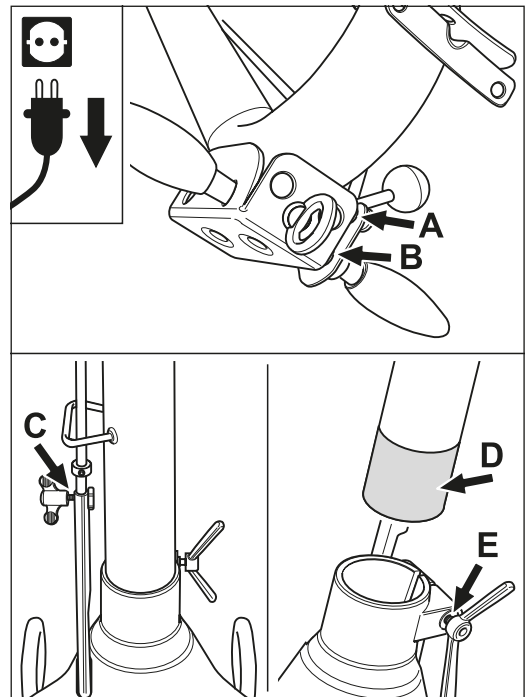

Fig. 31 Points de lubrification à huiler régulièrement.

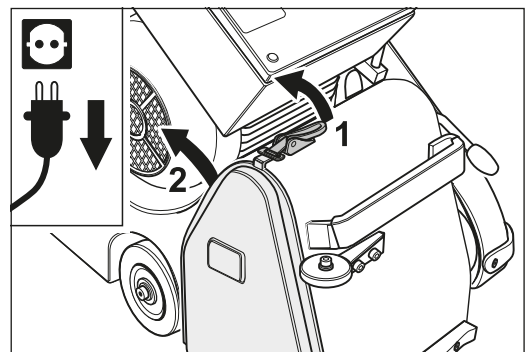

Fig. 32 Déverrouillez le couvercle et enlevez la tôle de recouvrement.

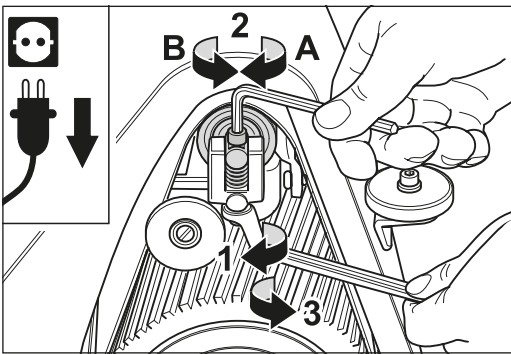

Fig. 33 Ajustage du fonctionnement de la bande sur la vis de réglage se trouvant sur le dispositif (voir texte général).

- 3 Contrôlez si la présence éventuelle de salissures rend une régulation du galet tendeur nécessaire. Si cela est le cas, nettoyez le galet tendeur (*section 7.1.1, Le dispositif*) et contrôlez encore une fois le bon fonctionnement de la bande (test du fonctionnement de la bande *section 5.2, Remplacement de la bande abrasive*, point 8).
- 4 Réglez toujours le fonctionnement de la bande avec une bande de ponçage si possible fine (= bande flexible). Car plus elle est flexible, plus le réglage du tambour tendeur est précis.

Mettez en place une bande de ponçage et effectuez un test (*section 5.2, Remplacement de la bande abrasive*, point 8).

Si la bande se déporte, elle doit être inversée et un nouveau test doit être effectué.

Si la bande fonctionne les deux fois dans le même sens, un réajustage doit avoir lieu. Si la bande fonctionne une fois en avant et une fois en arrière, ceci signifie qu'elle est de mauvaise qualité et doit faire l'objet d'une réclamation (la douille est conique).

- 5 Si une régulation est nécessaire, le contre-écrou sur le dispositif doit être défait et la vis à six pans creux doit être réglée (fig. 33).

A Rotation à droite = la bande fonctionne vers l'avant
B Rotation à gauche = la bande fonctionne vers l'arrière

- 6 Si le bon fonctionnement de la bande est constaté lors d'un nouveau contrôle, le contre-écrou doit être fermement resserré ; si ce n'est pas le cas, l'opération doit être répétée encore une fois.
- 7 Remettez en place la tôle de recouvrement.

7.4 CONTRÔLE DU RÉGLAGE DE LA MACHINE

Le réglage de la machine peut changer de temps à autres ou en raison d'un transport inadéquat. Un dérèglement se constate aussi à un ponçage unilatéral du tambour de ponçage, ce qui peut entraîner des traces de ponçage et des réclamations. Une correction du réglage de la machine doit être effectué comme suit :

1 Arrêtez la machine et débranchez la fiche secteur de la prise de courant !

2 Basculez la machine au-dessus de l'étrier vers l'arrière de manière que le logement de roues apparaisse (fig. 34). **Veillez à la bonne stabilité de la machine !**

3 Pour déplacer la roue située du côté de la protection de la courroie, desserrez la vis de serrage. L'autre roue est bloquée par une vis.

4 Pour le réglage, déterminez tout d'abord la position réelle de la roue à régler à l'aide du dispositif de réglage. Placez le dispositif sur le boîtier de la machine de sorte qu'il repose de chaque côté sur le boîtier mais aussi sur la roue réglable. Si nécessaire, tournez la tige filetée du dispositif de réglage. Pour cela, desserrez les deux écrous de ce dernier (fig. 35).

5 Si la machine **ponce plus du côté de la protection de la courroie, éloignez la roue du boîtier** (fig. 36).

Si la machine **ponce plus du côté de la tôle de recouvrement, rapprochez la roue du boîtier** (fig. 36).

Déplacez alors la tige filetée du dispositif de réglage de la distance souhaitée dans la direction correspondante.

6 Débloquer l'écrou de serrage sur le dispositif de blocage de la roue réglable et placez à nouveau le calibre sur le boîtier de la machine (fig. 37).

7 Réglez la roue sur la position souhaitée avec le calibre de manière que son revêtement touche à peine le tourillon du calibre lors de la rotation et serrez fermement la vis de serrage.

8 Effectuez un ponçage d'essai pour contrôler si la machine est correctement ajustée ; si ce n'est pas le cas, répétez l'opération.

Le meilleur résultat est obtenu lorsque la machine ponce au centre. Seul ce réglage permet d'éviter des ponçages latéraux et les traces de ponçage qui en résultent.

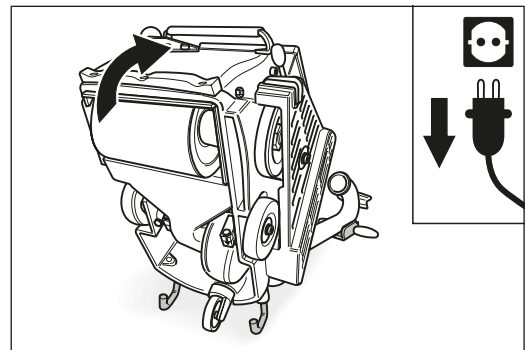

Fig. 34 Basculez la machine vers l'arrière pour contrôler son réglage. **Veillez à la bonne stabilité de la machine !**

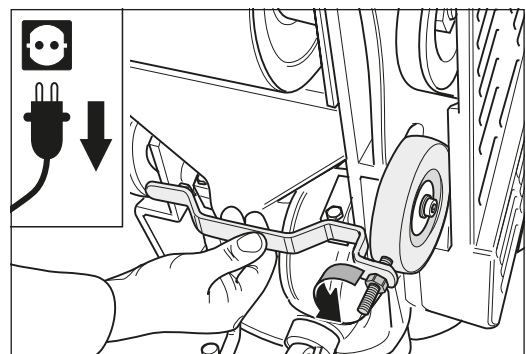

Fig. 35 Effectuez le réglage avec le calibre de la roue droite (vue du bas).

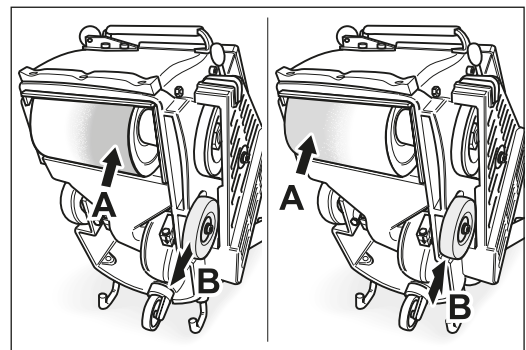

Fig. 36 Si le tambour ponce plus sur le côté A, alors la roue doit être ajustée vers B.

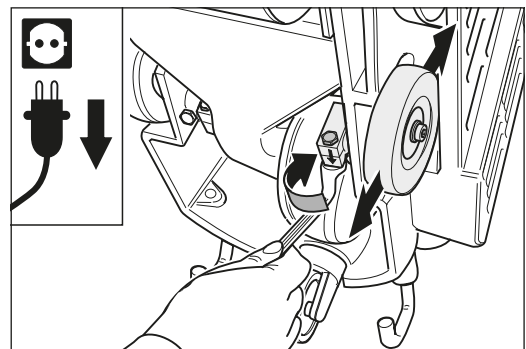

Fig. 37 Desserrez la vis du dispositif de blocage de la roue droite.

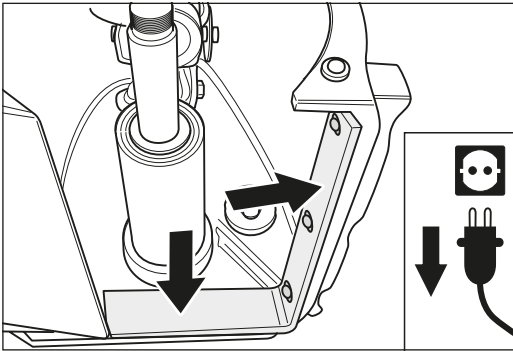

Fig. 38 Le feutre d'étanchéité ne doit présenter aucun endommagement ; remplacez-le au besoin.

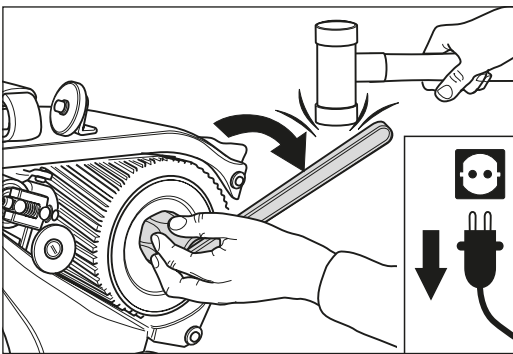

Fig. 39 Débloquez l'écrou du rouleau (**filetage à gauche !**), au besoin en y portant un coup. **N'utilisez jamais de marteau en acier !**

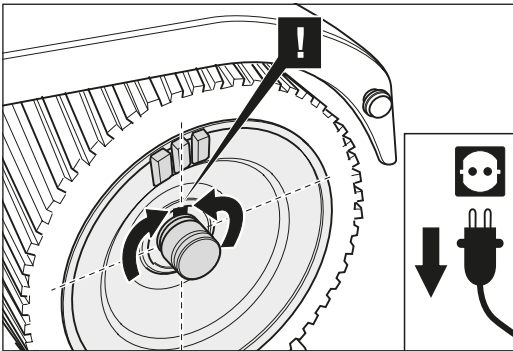

Fig. 40 Tournez le tambour de manière que la rainure soit dirigée vers le haut pour que le ressort d'ajustement ne se perde pas.

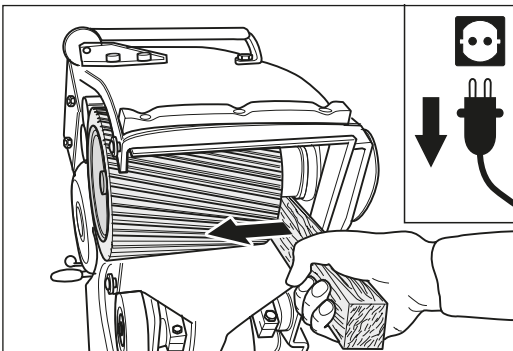

Fig. 41 Si le tambour est bloqué, levez-le avec précaution avec un bout de bois ; **ne pas forcer !**

7.5 CONTRÔLE DE L'ASPIRATION DES POUSSIÈRES

Les points suivants doivent être observés pour garantir une aspiration optimale de la poussière pour votre sécurité et celle des autres.

- N'utilisez que les sacs à poussière LÄGLER® d'origine.
- N'utilisez pas de sacs à poussière endommagés.
- Veillez à ce que le feutre d'étanchéité ne soit pas endommagé ou usé (fig. 38).
- Contrôlez si le système d'aspiration est obstrué ou s'il comporte des dépôts.

7.6 REMPLACEMENT DU TAMBOUR DE PONÇAGE

N'utilisez que des tambours de ponçage LÄGLER® d'origine (numéro d'article dans la *section 11, Pièces détachées HUMMEL®*).

- 1 Arrêtez la machine et débranchez la fiche secteur de la prise de courant !**
- Retirez la tôle de recouvrement (fig. 32).
- Basculez la machine au-dessus de l'étrier vers l'arrière (fig. 34). **Veillez à la bonne stabilité de la machine !**
- Avec une clé, ouvrez les écrous du tambour. Veillez à ce que les écrous du tambour possèdent un filetage à gauche (fig. 39). Si nécessaire, utilisez un marteau en caoutchouc. **N'utilisez jamais de marteau en acier !**

Attention, filetage à gauche !

- 5 Tournez le tambour de manière à ce que le ressort d'ajustement soit dirigé vers le haut (fig. 40). Dégagez maintenant le tambour latéralement du boîtier.

Lorsque le tambour de ponçage est bloqué, servez-vous d'un levier en bois (voir fig. 41) pour ne pas endommager la machine. Ne débloquent jamais un tambour de ponçage avec un marteau !

- 6 Nettoyez le bout d'arbre et huilez-le légèrement.
- 7 Placez un nouveau tambour ; veillez au ressort d'ajustement.
- 8 Le remontage se fait dans l'ordre inverse.

7.7 REMPLACEMENT DU TAMBOUR TENDEUR

N'utilisez que des tambours tendeur LÄGLER® d'origine (numéro d'article dans la *section 11, Pièces détachées HUMMEL®*). Démontez toutefois tout d'abord le dispositif comme décrit au *section 7.1.1, Le dispositif*. Procédez ensuite de la manière suivante :

- 1 Serrez le dispositif dans un étau et desserrez les deux vis de fixation du tambour tendeur. Maintenez alors les deux contre-écrous à l'aide d'une clé polygonale. Si vous n'y accédez pas, resserrez le levier de commande dans le vilebrequin et tournez-le vers le bas afin de soulever la partie supérieure du dispositif (fig. 42).
- 2 Retirez le tambour tendeur et contrôlez le ressort de pression. Si celui-ci devait être déformé, remplacez-le (numéro d'article dans la *section 11, Pièces détachées HUMMEL®*).
- 3 Nettoyez le dispositif.
- 4 Installez le ressort de pression et le tambour tendeur. Veillez à ce que les surfaces situées sur les bouts d'arbre du tambour soient tournées vers le haut (fig. 43) ! Serrez bien la vis du côté sans ressort du palier (fig. 44).
- 5 Vissez la vis du côté ressort du galet de serrage de manière à ce que celui-ci soit parallèle à l'élément supérieur du dispositif (fig. 44 et fig. 45).
- 6 Serrez les contre-écrous des vis de fixation.
- 7 Montez le dispositif comme décrit au *section 7.1.1, Le dispositif*.
- 8 Contrôlez le déroulement de la bande comme décrit au *section 7.3, Contrôle de la régulation de la bande de ponçage*.

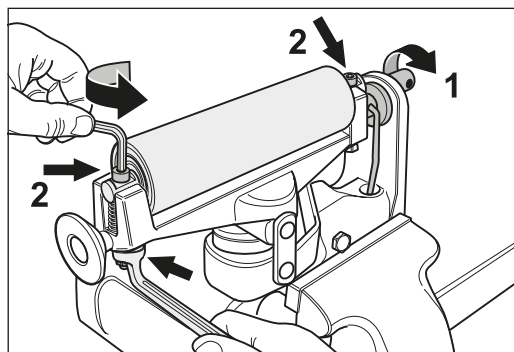

Fig. 42 Dévissez les vis à six pans creux tout en maintenant les contre-écrous à l'aide d'une clé polygonale. Si nécessaire, tournez le vilebrequin dans la direction indiquée.

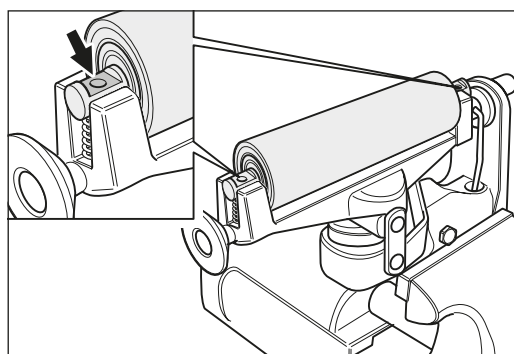

Fig. 43 Placez le nouveau tambour tendeur, les surfaces des bouts d'arbre devant être dirigées vers le haut.

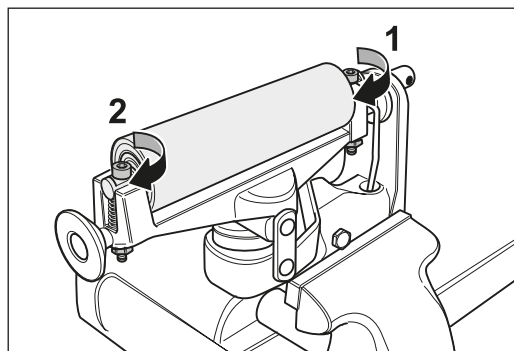

Fig. 44 Dégagez tout d'abord le côté non ressort 1 puis le côté ressort 2 de telle sorte que ...

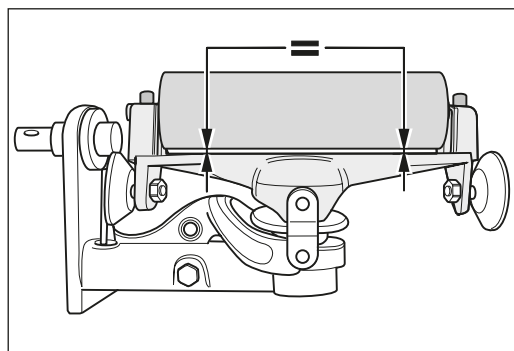

Fig. 45 ... le tambour tendeur soit parallèle à l'élément supérieur du dispositif.

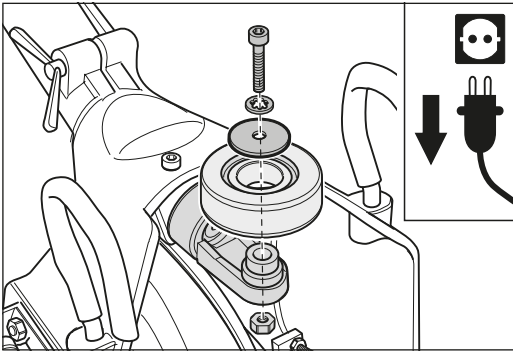

Fig. 46 Penchez la machine vers l'avant au moyen de l'étrier de maintien. Retirez la vis avec les rondelles et l'écrou au centre de la roue et enlevez la roue arrière. Pour le montage, procédez dans l'ordre inverse des opérations. **Veillez à la bonne stabilité de la machine !**

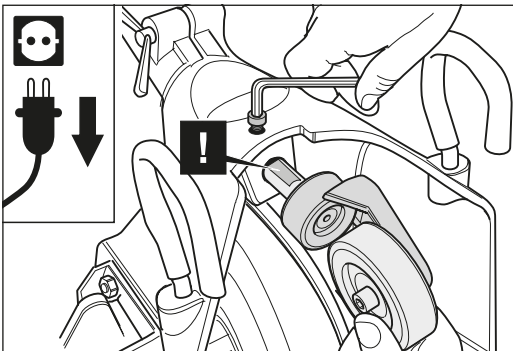

Fig. 47 Penchez la machine vers l'avant au moyen de l'étrier de maintien et desserrez la vis de fixation. Lors du montage, orientez la surface de serrage du boulon de retenue par rapport à la vis. **Veillez à la bonne stabilité de la machine !**

7.8 REMPLACEMENT DE LA ROUE ARRIÈRE

Utilisez exclusivement des roues arrière LÄGLER® d'origine (numéro d'article dans la *section 11, Pièces détachées HUMMEL®*).

- 1 **Arrêtez la machine et débranchez la fiche secteur de la prise de courant !**
- 2 Basculez la machine vers l'avant par l'étrier de maintien. **Veillez à la bonne stabilité de la machine !**

Roue arrière seule :

- 3 Desserrez la vis située au centre de la roue arrière et retirez-la. Retirez également les rondelles et l'écrou (fig. 46). Veillez à ne pas perdre ce dernier.
- 4 Retirez la roue arrière du boîtier de retenue.
- 5 Installez la roue arrière neuve sur le boîtier de retenue.
- 6 Placez l'écrou hexagonal à l'endroit prévu à cet effet dans le boîtier de retenue et maintenez-le bien. Montez les rondelles et la vis.

Roue arrière complète :

- 7 Si vous souhaitez remplacer toute la roue avec le boîtier de retenue, desserrez la vis fixant l'axe de retenue de la roue arrière dans le boîtier de la machine (fig. 47).
- 8 Retirez l'axe de retenue avec le boîtier de retenue du trou du boîtier (fig. 47).
- 9 Procédez dans l'ordre inverse des opérations pour monter la roue arrière neuve complète et la fixer dans le boîtier de la machine. Orientez alors la surface de serrage de l'axe de retenue par rapport à la vis (fig. 47).

7.9 REMPLACEMENT DES ROUES LATÉRALES

Utilisez uniquement des roues latérales LÄGLER® d'origine (numéro d'article dans la *section 11, Pièces détachées HUMMEL®*).

- 1 **Arrêtez la machine et débranchez la fiche secteur de la prise de courant !**
- 2 Penchez la machine en arrière au moyen de l'étrier support (fig. 34). **Veillez à la bonne stabilité de la machine !**
- 3 Desserrez la vis située au centre de la roue, retirez-la et enlevez les rondelles (fig. 48).
- 4 Retirez la roue du levier.
- 5 Installez la roue neuve sur le levier.
- 6 Montez les rondelles et la vis.
- 7 Resserrez bien la vis.

Les roues latérales doivent toujours être remplacés par paire !

REMARQUE :

Compte tenu de la simplicité et de la rapidité de remplacement des roues latérales et de la roue arrière, il est recommandé d'utiliser un second jeu de roues pour les travaux grossiers.

7.10 REMPLACEMENT LA COURROIE TRAPÉZOÏDALE

Utilisez uniquement des courroies trapézoïdales LÄGLER® d'origine (numéro d'article dans la *section 11, Pièces détachées HUMMEL®*).

- 1 **Arrêtez la machine et débranchez la fiche secteur de la prise de courant !**
- 2 Pour retirer la courroie trapézoïdale, ouvrez la protection (fig. 49) et détendez la courroie en débloquant la vis circulaire (fig. 50).
- 3 Ouvrez la vis de serrage du tendeur de courroie trapézoïdale d'aspiration, déchargez la courroie puis retirez-la (fig. 51).

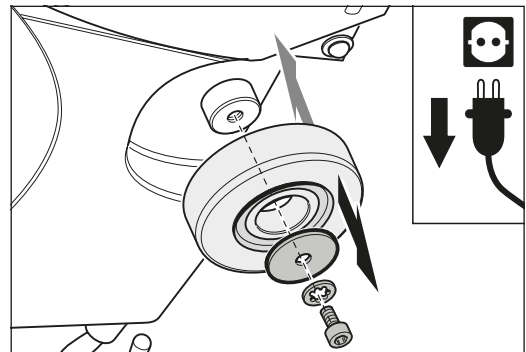

Fig. 48 Retirez la vis et les rondelles situées au centre de la roue et enlevez la roue latérale. Pour le montage, procédez dans l'ordre inverse des opérations.

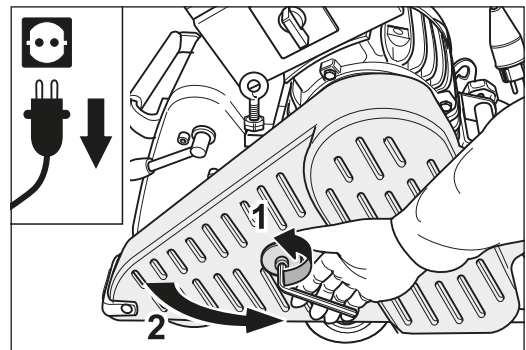

Fig. 49 Débranchez la machine et ouvrez la protection de la courroie.

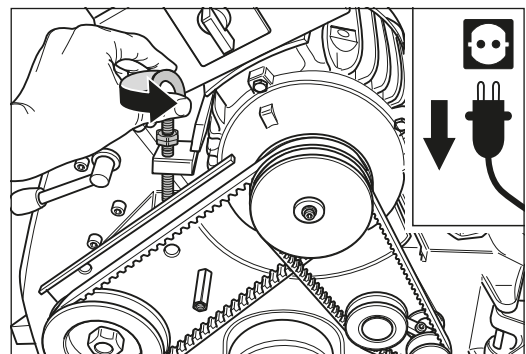

Fig. 50 Dévissez la vis circulaire pour détendre la courroie trapézoïdale.

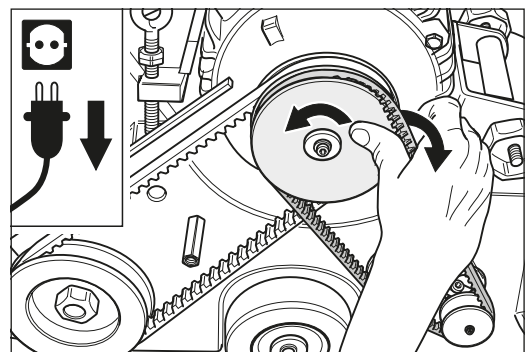

Fig. 51 Démontage de la courroie trapézoïdale de l'aspiration.

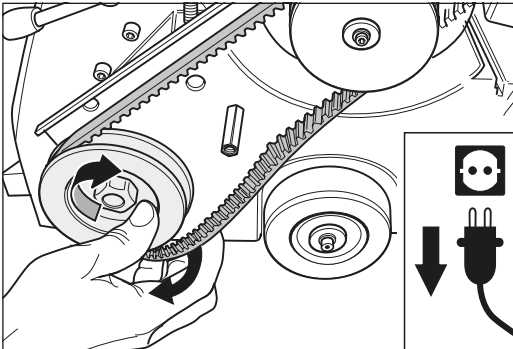

Fig. 52 Faites fonctionner la courroie d'entraînement de la poulie inférieure. Servez-vous au besoin de la clé à rouleau mais ne tournez que **dans le sens des aiguilles d'une montre** pour ne pas débloquer le raccord à vis.

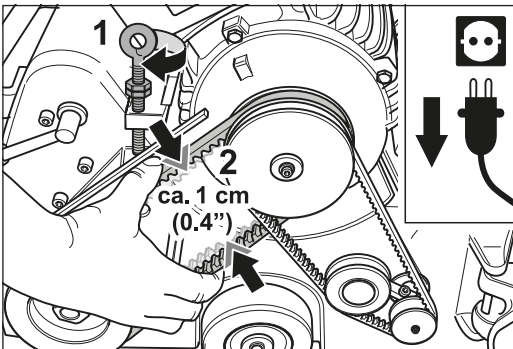

Fig. 53 Tension de la courroie : une flexion correspondant à peine à la largeur de la courroie doit être possible.

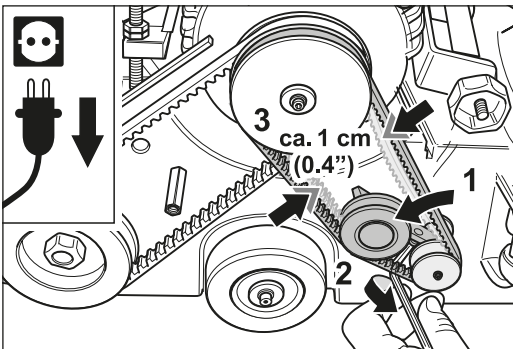

Fig. 54 Tension de la courroie trapézoïdale de l'aspiration avec le collier de serrage.

- 4 Placez la clé sur l'arbre de ponçage et tournez-la **dans le sens des aiguilles d'une montre** pendant que vous laissez tourner la courroie de la poulie (fig. 52). **Faites attention à vos doigts car risque d'écrasement !**

ATTENTION !

La rotation doit uniquement se faire dans le sens des aiguilles d'une montre ; dans le cas contraire, le raccord à vis se débloque !

- 5 Placez la nouvelle courroie et tendez-la avec l'anneau à vis. La courroie doit pouvoir être fléchié tout juste sur sa largeur (fig. 53).
- 6 Tendez la plus petite courroie d'aspiration en tournant le collier de serrage et serrez soigneusement la vis de serrage (fig. 54).
- 7 Fermez la protection de la courroie.

ATTENTION !

Ne tendez pas trop fortement la courroie trapézoïdale ! Dans le cas contraire, la courroie et les paliers risquent d'être endommagés ! Après un certain de rodage, contrôlez la tension de la courroie !

Travaux de contrôle et d'entretien réguliers conformément aux prescriptions de prévention des accidents

Les composants électriques et mécaniques de la machine doivent être contrôlés au moins une fois par an par un spécialiste qualifié afin de garantir leur sécurité électrique et mécanique. Le cas échéant, ces composants doivent être remis en état. Ensuite cette sécurité doit être certifiée en apposant un sceau de contrôle à la machine (fig. 55).

Les éléments nécessaires à l'aspiration de la poussière doivent être contrôlés au moins une fois par an par un spécialiste qualifié et remis en état si cela s'avère nécessaire. Le bon fonctionnement doit également être attesté.

N'oubliez pas que exclusivement des pièces détachées LÄGLER® d'origine doivent être utilisées pour les travaux d'entretien ! Confiez vos travaux relevant du service après-vente uniquement à LÄGLER® ou à un atelier autorisé par LÄGLER® !

Le carnet de service se trouvant à la fin de ces instructions de service (*section 12*) vous indique quand et où votre ponceuse a été entretenue.

Inscrivez le numéro de série et l'année de construction de votre machine au dos des présentes instructions de service (cf. plaque signalétique) ! Sinon, le carnet de service après-vente n'est pas valable !

Veillez à ce que les travaux d'entretien soient confirmés dans le carnet de service en remplissant une case correspondante avec la date, le cachet et la signature.



AVERTISSEMENT !

Réalisez les contrôles aux intervalles prévus conformément aux directives et dispositions légales en vigueur dans votre pays !

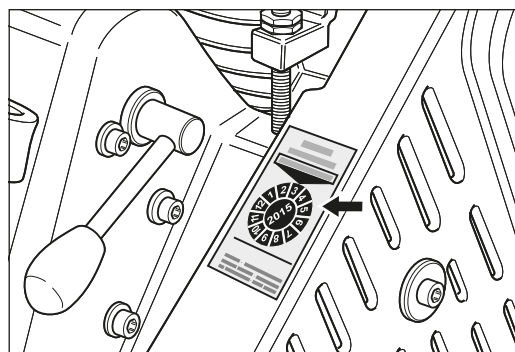

Fig. 55 Le sceau de contrôle atteste la sécurité électrique et mécanique de la machine et indique la date du prochain contrôle exigible.

Localisation des pannes



AVERTISSEMENT !

Les travaux devant être effectués sur l'installation électrique sont exclusivement réservés au personnel spécialisé ! Un schéma de câblage se trouve dans le boîtier de commutateur.



PRÉCAUTION !

Veillez à utiliser des pièces détachées d'origine LÄGLER® !

Ce chapitre vous indique comment remédier à d'éventuelles pannes. Si les mesures indiquées ici devaient s'avérer vaines, adressez-vous à LÄGLER® ou à votre revendeur. Ce dernier est parfaitement initié à la gamme HUMMEL® et a été formé par nos soins. Il se tient à votre entière disposition pour vous conseiller.

9.1 LA PONCEUSE NE MARCHE PAS

9.1.1 LA PONCEUSE DE DÉMARRE PAS

- Contrôler et rétablir l'alimentation en courant, contrôler la protection par fusible.
- Faire contrôler l'équipement électrique par un électricien confirmé (condensateurs, contacteurs, câbles et commutateurs).
- La ponceuse a été mise hors service par la sonde thermique et doit refroidir.

9.1.2 LA PONCEUSE TENTE DE DÉMARRER VAINEMENT

- A basses températures : amener la ponceuse à température ambiante dans une salle chaude.
- Sous-tension : Contrôler la qualité et la longueur des câbles ; des sections de câbles trop petites (sections de brins inférieures à 2,5 mm²) et des câbles d'alimentation trop longs sont à éviter ; le cas échéant, utiliser un transformateur (numéro d'article 708.00.00.100 pour 230 Volt).
- Contrôler la tension des courroies trapézoïdales et la corriger.

9.2 LA PONCEUSE FONCTIONNE MAL

9.2.1 LA PONCEUSE FONCTIONNE MAIS SON RENDEMENT EST NUL OU FAIBLE

- A basses températures : amener la ponceuse à température ambiante dans une salle chaude.
- Sous-tension : Contrôler la qualité et la longueur des câbles ; des sections de câbles trop petites (sections de brins inférieures à 2,5 mm²) et des câbles d'alimentation trop longs sont à éviter ; le cas échéant, utiliser un transformateur (numéro d'article 708.00.00.100 pour 230 Volt).
- Contrôler la tension des courroies trapézoïdales et la corriger.
- Contrôler le bon fonctionnement des éléments d'entraînement.
- Abrasif inadapté ou usé.

9.2.2 LA PONCEUSE VIBRE FORTEMENT ET FAIT BEAUCOUP DE BRUIT

- Contrôler la présence de défauts sur le tambour de ponçage et le tambour tendeur.
- Contrôler le défilement de la bande, réglez-le éventuellement.
- Contrôler la présence de dommages sur la bande de ponçage.
- Contrôler l'entraînement de la courroie.
- Contrôler la présence d'obstructions et de dépôts sur la machine.

9.2.3 LA PONCEUSE FONCTIONNE CORRECTEMENT MAIS DÉGAGE DE LA POUSSIÈRE

- Sac à poussière trop plein.
- Sac à poussière non correctement mis en place ou endommagé.
- Le filtre d'étanchéité est endommagé.
- Contrôler si le système d'aspiration est obstrué et le nettoyer.
- Courroie trapézoïdale de l'installation de l'aspiration endommagée ou insuffisamment tendue.
- Tôle de recouvrement non mise en place sur la machine.

9.3 DÉFAUTS DE PONÇAGE (ONDULATIONS, STRIES, TRAÎNÉES)

- Tambour de ponçage, tambour tendeur endommagés.
- Utilisation de bandes abrasives de mauvaise qualité.
- Encrassement ou endommagement sur les roues de roulement.
- Éléments d'entraînement ou courroie trapézoïdale endommagés.
- La tringle d'abaissement fonctionne mal ou accroche.
- Mauvais réglage de la machine.
- Pression de ponçage supplémentaire exercée par l'utilisateur.
- Faux mode de travail ou travail mal effectué.

SCHÉMA DE CÂBLAGE

Réseau électrique : 230 V / 50 Hz
 Protection de réseau électrique :
 au moins 16 A

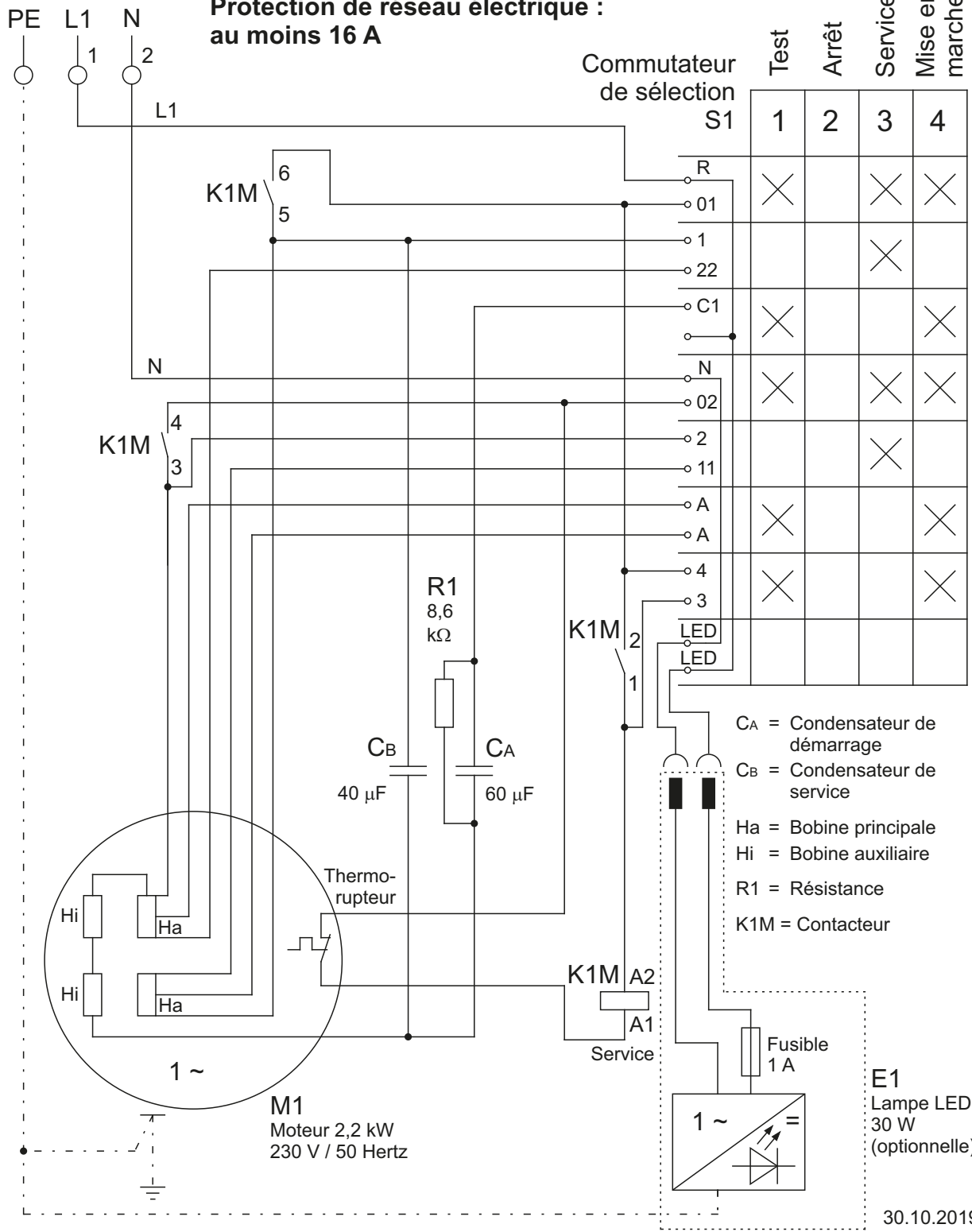

HUMMEL® : Moteur à courant alternatif monophasé **2,2 kW / 230 V / 50 Hz**

EUGEN LÄGLER GMBH
 Kappelrain 2
 D-74363 Güglingen-Frauenzimmern

Téléphone : 0049 - 7135 - 98 90-0
 Fax : 0049 - 7135 - 98 90-98

e-mail : info@laegler.com
 Internet : http://www.laegler.com

Le schéma de câblage de votre machine figure dans le boîtier de commutateur du moteur.

SCHÉMA DE CÂBLAGE

Réseau électrique : 220 + 230 V / 60 Hz

Protection de réseau électrique :
au moins 20 A

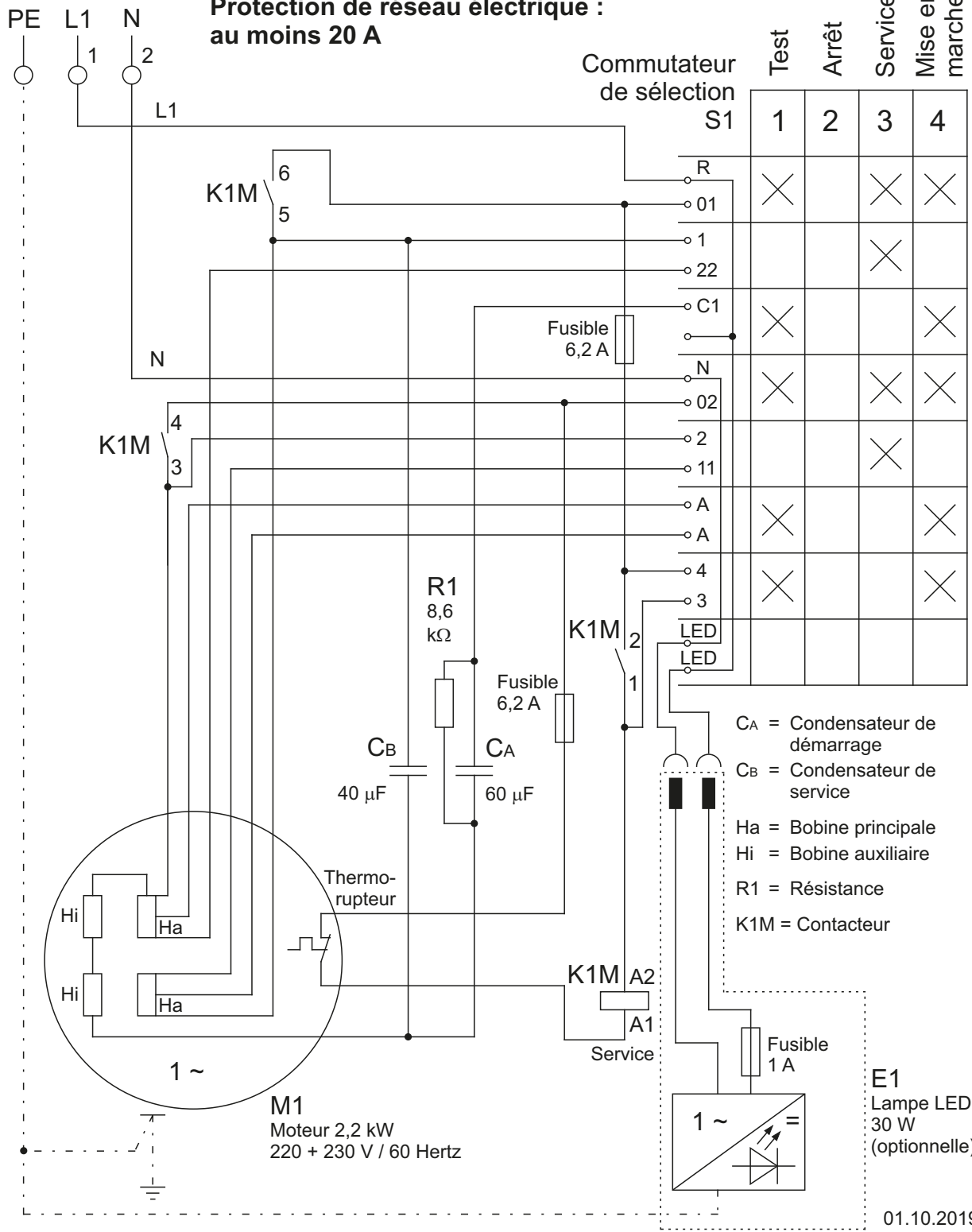

HUMMEL® : Moteur à courant alternatif monophasé

2,2 kW / 220 V / 60 Hz
2,2 kW / 230 V / 60 Hz

EUGEN LÄGLER GMBH
Kappelrain 2
D-74363 Güglingen-Frauenzimmern

Téléphone : 0049 - 7135 - 98 90-0
Fax : 0049 - 7135 - 98 90-98

e-mail : info@laegler.com
Internet : http://www.laegler.com

Le schéma de câblage de votre machine figure dans le boîtier de commutateur du moteur.

SCHÉMA DE CÂBLAGE

Réseau électrique : 220 V / 60 Hz

Protection de réseau électrique :
au moins 20 A

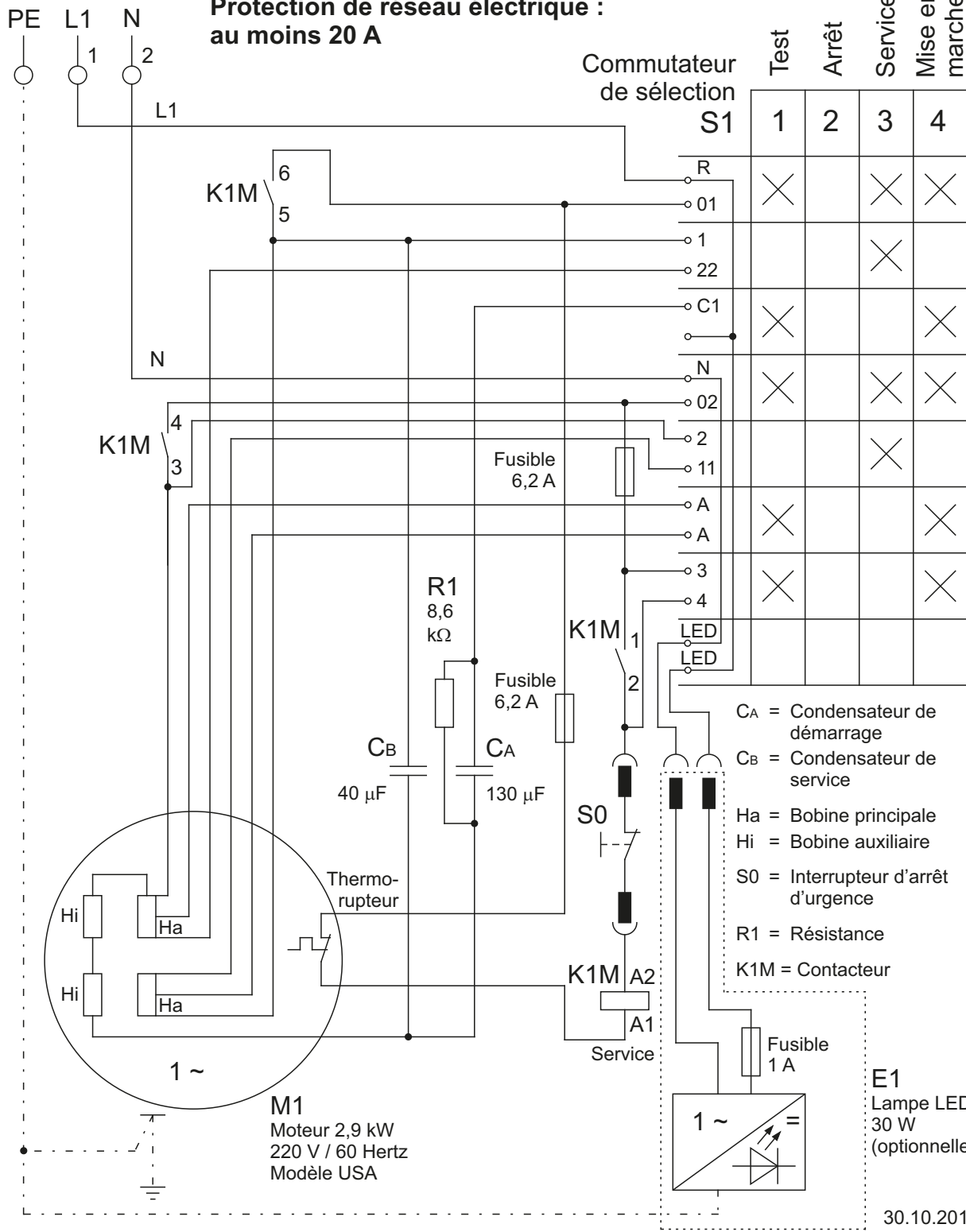

HUMMEL® : Moteur à courant alternatif monophasé

2,9 kW / 220 V / 60 Hz
Modèle USA

EUGEN LÄGLER GMBH
Kappelrain 2
D-74363 Güglingen-Frauenzimmern

Téléphone : 0049 - 7135 - 98 90-0
Fax : 0049 - 7135 - 98 90-98

e-mail : info@laegler.com
Internet : http://www.laegler.com

Le schéma de câblage de votre machine figure dans le boîtier de commutateur du moteur.

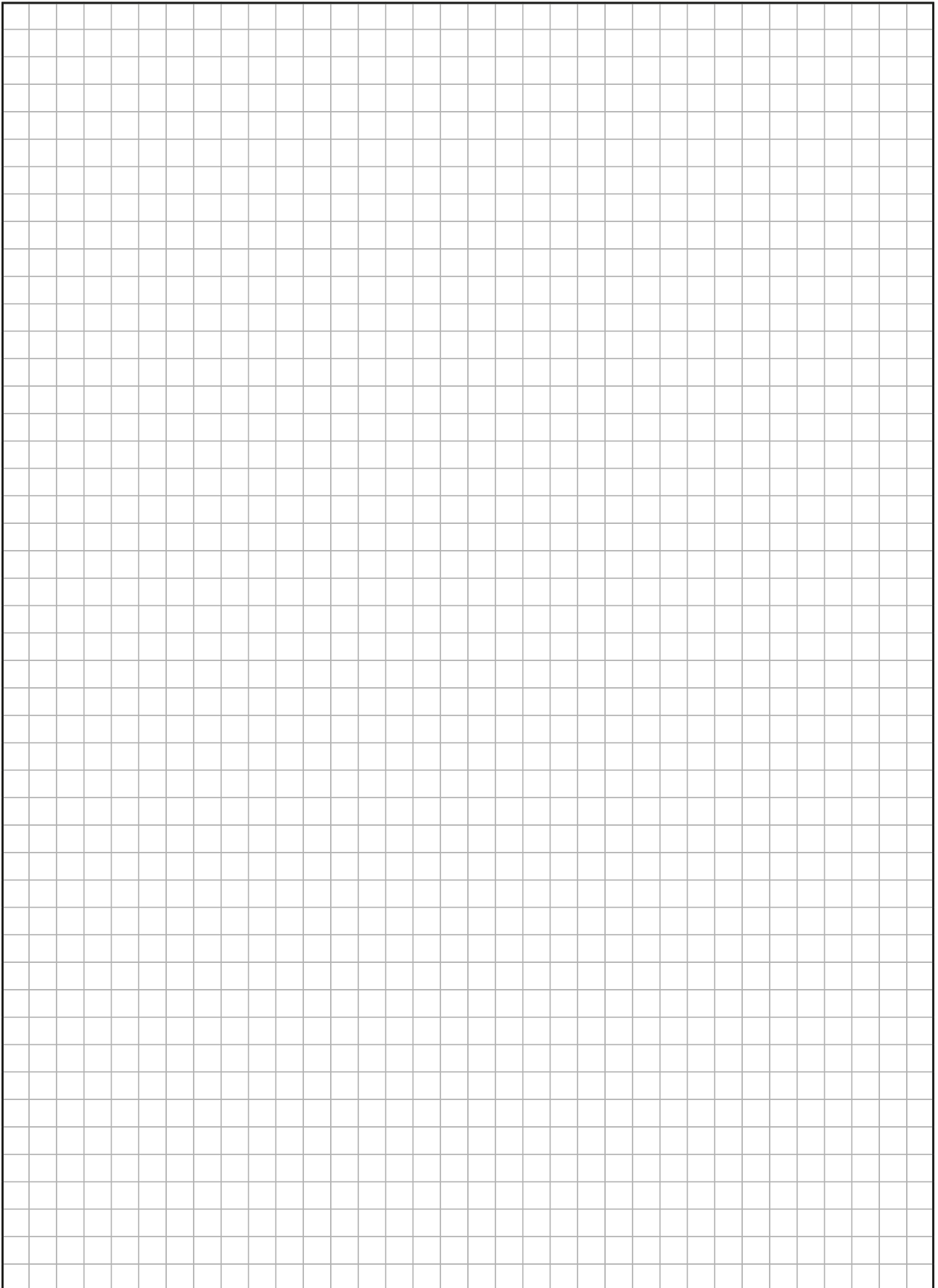

PIÈCES DÉTACHÉES HUMMEL®



Lägler HMM 750		
Produktionsjahr 2022		
© 2022 Lägler Maschinenbau GmbH		
Lägler Maschinenbau GmbH · www.laegler.com		
Aufbauhinweise beachten		
Modell-Nr.	Jahr	Typ
XXXX-XX	XXXX	HMM 750
Weight	Exp. in drum	
XX kg	XXXX	
Made in Germany CE		

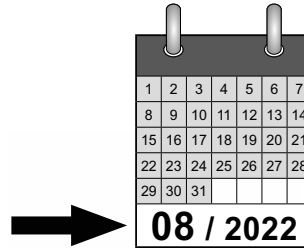

Lägler HMM 750		
Produktionsjahr 2022		
© 2022 Lägler Maschinenbau GmbH		
Lägler Maschinenbau GmbH · www.laegler.com		
Aufbauhinweise beachten		
Modell-Nr.	Jahr	Typ
XXXX-XX	XXXX	HMM 750
Weight	Exp. in drum	
XX kg	XXXX	
Made in Germany CE		

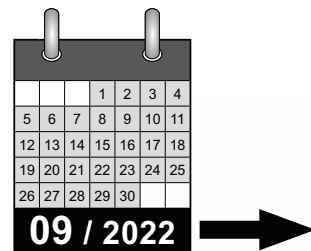

ATTENTION : Indiquez dans vos demandes et vos commandes de pièces détachées toujours le numéro de série de votre machine !

PIÈCES DÉTACHÉES HUMMEL®

ATTENTION : Indiquez dans vos demandes et vos commandes de pièces détachées toujours le numéro de série de votre machine !

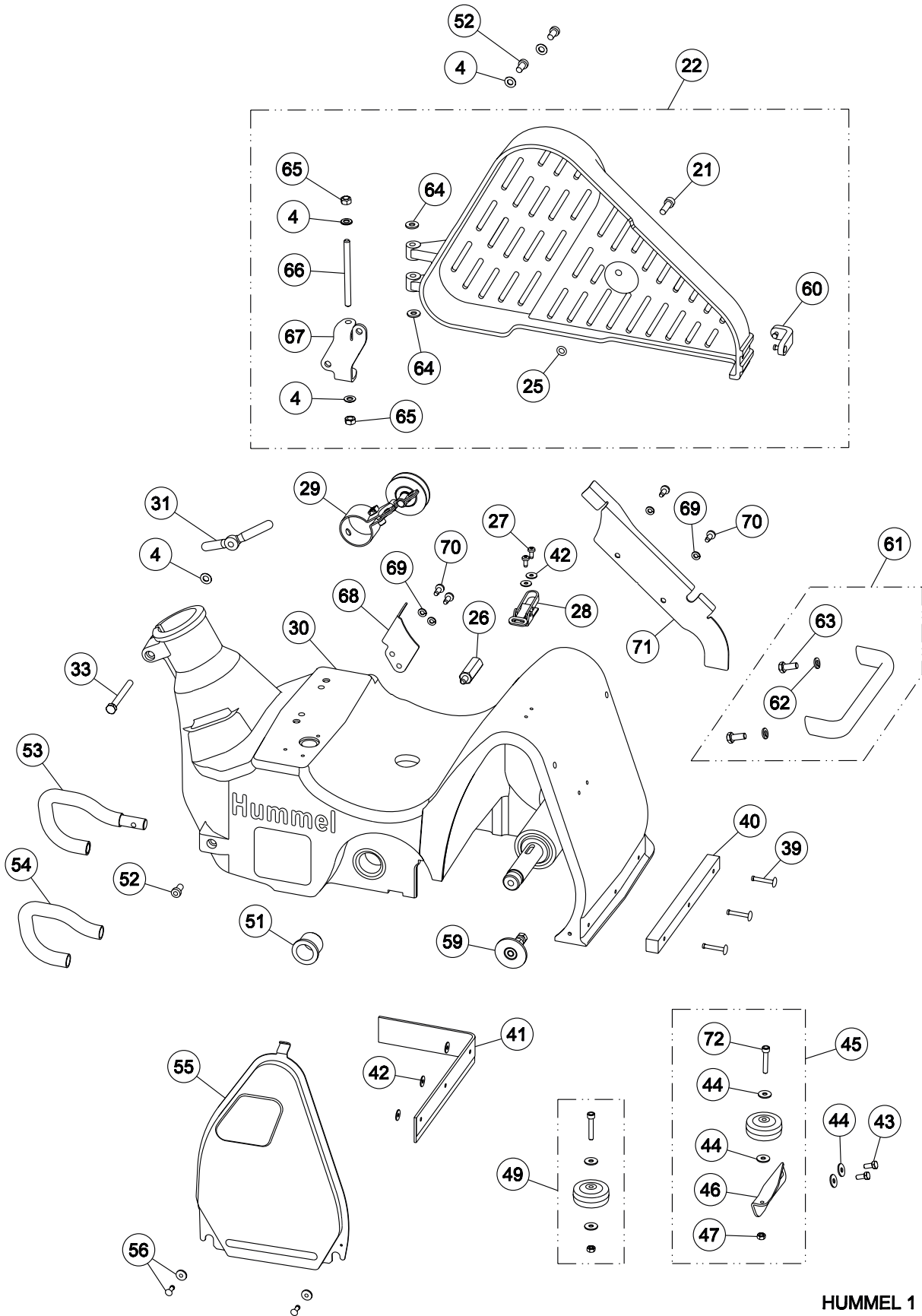

HUMMEL 1
01.11.2022

PIÈCES DÉTACHÉES HUMMEL®

Pos.	Numéro d'article	Description
4	0125.1008.000	Rondelle DIN 125 8,4 (M8)
21	0912.1008.025	Vis DIN 912 M8x25
22	100.50.00.200	Protection courroie, complet (pour HUMMEL à partir de 09/2022)
	100.50.00.100	Protection courroie, complet (pour HUMMEL jusqu'à 08/2022 + pour ELF)
25	000.01.40.001	Joint torique
26	100.50.04.105	Pièce filetée
27	7500.1005.012	Vis DIN 7500 C M5x12
28	100.01.05.105	Verrouillage de couvercle
29	100.58.00.200	Tendeur de courroie, complet
30	100.01.00.200	Boîtier avec arbre ponçage et roulements (pour HUMMEL à partir de 09/2022)
	100.01.00.100	Boîtier (pour HUMMEL jusqu'à 08/2022)
31	000.20.45.081	Écrou à oreilles
33	0931.1008.075	Vis DIN 931 M8x75
39	7337.1004.830	Rivet DIN 7337 4,8x30 Al (pour HUMMEL à partir de 09/2022)
	7337.1005.033	Rivet DIN 7337 5x33 Al (pour HUMMEL jusqu'à 08/2022 + pour ELF, PROFIT)
40	100.01.01.100	Feutre de butée
41	100.01.02.100	Feutre d'étanchéité (pour HUMMEL jusqu'à 08/2022)
42	9021.1005.000	Rondelle DIN 9021 5,3 (M5)
43	0933.1006.014	Vis DIN 933 M6x14
44	9021.1006.000	Rondelle DIN 9021 6,4 (M6)
45	100.60.00.300	Galet de protection murale avec support
46	100.60.01.100	Support
47	0934.1006.000	Écrou DIN 934 M6
49	100.60.02.200	Galet de protection murale
51	000.43.10.252	Palier lisse
52	7984.1008.016	Vis DIN 7984 M8x16
53	100.44.00.100	Étrier de basculement
54	100.44.01.100	Tuyau PVC
55	100.01.03.100	Tôle de recouvrement
56	100.01.08.200	Écrou avec rivet
59	100.01.30.100	Galet guide, complet
60	100.50.05.100	Liston contre des chocs, avec des rivets
61	100.33.01.200	Étrier de maintien
	100.33.02.100	Main courante de l'etrier (HUMMEL jusqu'à 2019)
62	0127.1008.000	Bague ressort DIN 127 8 (M8)
63	0933.1008.020	Vis DIN 933 M8x20
64	000.10.10.089	Rondelle
65	0980.1008.000	Écrou DIN 980 M8
66	100.50.02.200	Axe d'articulation de protection courroie (pour HUMMEL à partir de 09/2022)
67	100.50.01.200	Palier pour protection courroie (pour HUMMEL à partir de 09/2022)
68	100.42.02.200	Tôle de protection, petite (pour HUMMEL à partir de 09/2022)
69	0127.1006.000	Bague ressort DIN 127 6 (M6)
70	7500.1006.016	Vis DIN DIN 7500 C M6x16
71	100.42.01.200	Tôle de protection, grande (pour HUMMEL à partir de 09/2022)
72	0912.1006.035	Vis DIN 912 M6x35

ATTENTION : Indiquez dans vos demandes et vos commandes de pièces détachées toujours le numéro de série de votre machine !

PIÈCES DÉTACHÉES HUMMEL®

ATTENTION : Indiquez dans vos demandes et vos commandes de pièces détachées toujours le numéro de série de votre machine !

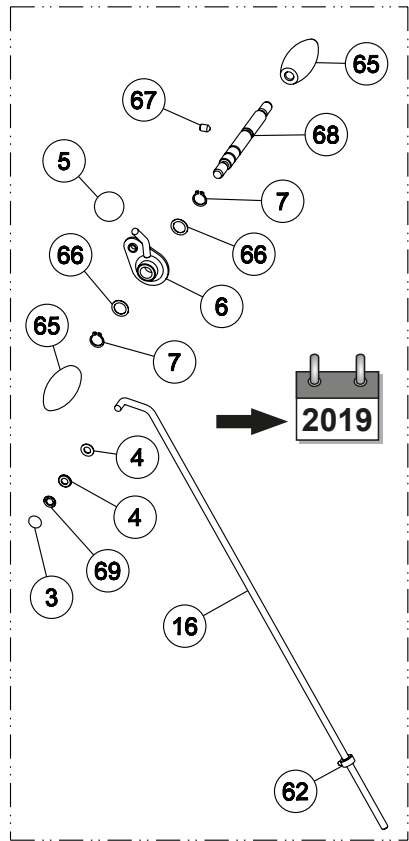
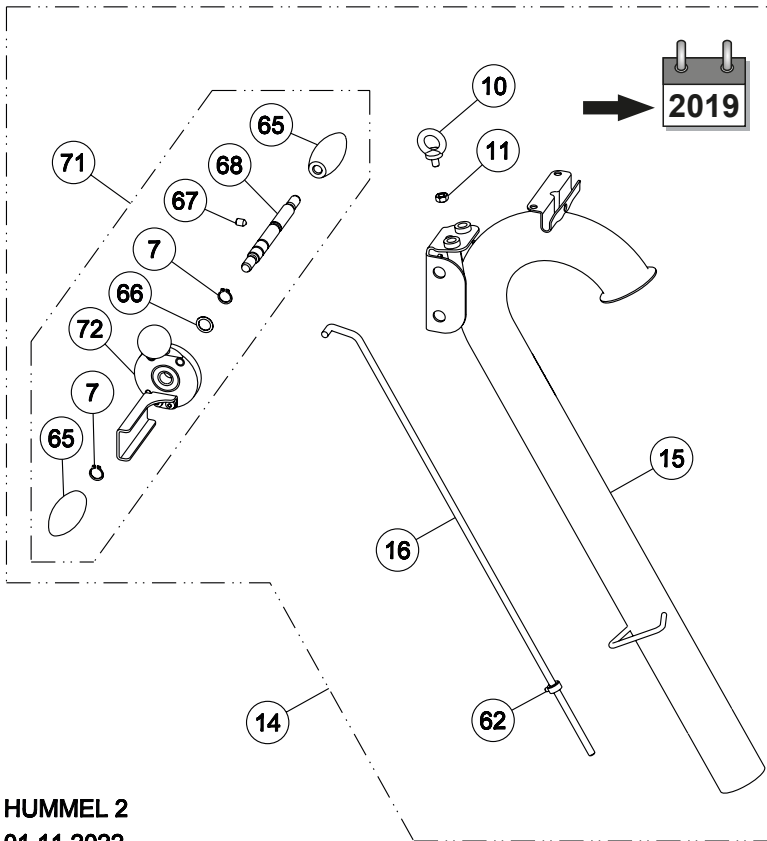
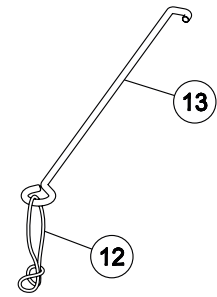
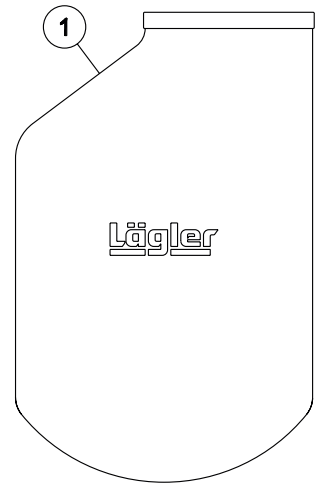
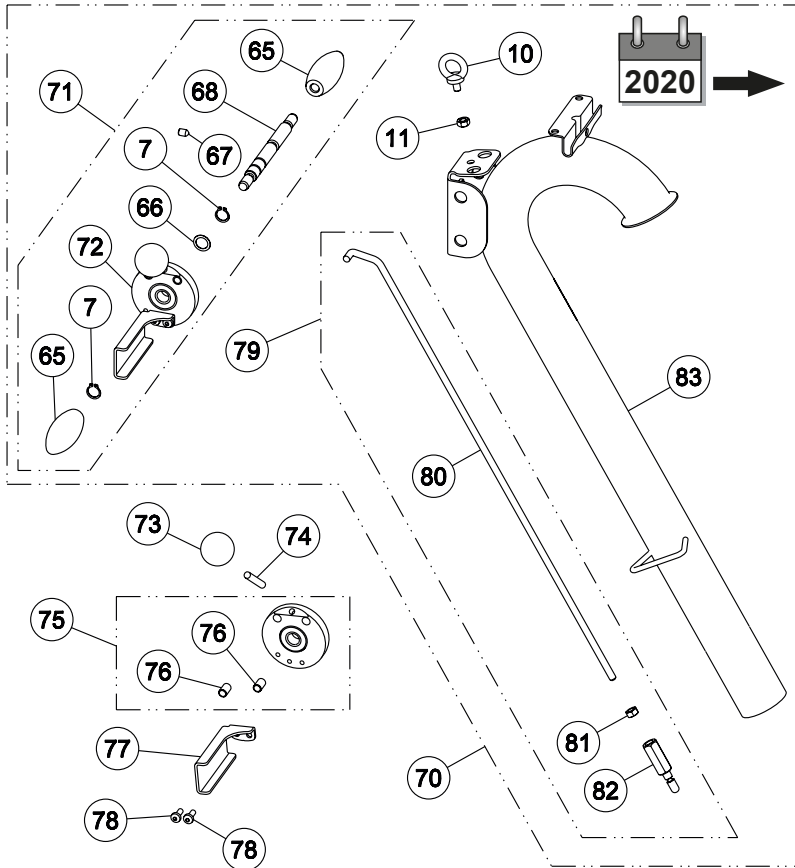

HUMMEL 2
01.11.2022

PIÈCES DÉTACHÉES HUMMEL®

Pos.	Numéro d'article	Description
1	100.00.80.105	Sac à poussières pour HUMMEL, SUPERHUMMEL, ELF
3	000.17.21.081	Fixation rapide avec capuchon
4	0125.1008.000	Rondelle DIN 125 8,4 (M8)
5	000.20.56.351	Bouton sphérique
6	100.20.18.200	Levier
7	0471.0015.000	Circlip DIN 471 15x1
10	0580.1008.000	Anneau à vis DIN 580 M8
11	0980.1008.000	Écrou DIN 980 M8
12	00.000.41.002	Anneau de fixation
13	100.20.26.100	Support pour câble, complet
14	100.20.00.200	Tuyau de guidage, complet
	102.20.00.200	Tuyau de guidage USA, complet
	100.21.00.200	Tuyau de guidage long, complet
15	100.20.01.200	Tuyau de guidage (pour HUMMEL jusqu'à 08/2022 + pour ELF)
	102.20.01.200	Tuyau de guidage USA (pour HUMMEL jusqu'à 08/2022 + pour ELF)
16	100.20.24.100	Tringle de levage partie supérieure, complète
	100.20.90.200	Tringle de levage partie supérieure HUMMEL/ELF pour gauchers, complète (Set de modification, HUMMEL jusqu'à 2019)
62	100.20.23.200	Anneau d'ajustement
65	000.20.31.351	Poignée de guidage
	000.20.01.001	Poignée de guidage en bois
66	0988.0015.005	Rondelle DIN 988 15x21x0,5
67	0914.0008.012	Tige filetée DIN 914 M8x12
68	100.20.17.200	Axe pour poignée
69	000.17.20.081	Fixation rapide
70	100.20.00.300	Tuyau de guidage, complet (pour HUMMEL à partir de 2020)
	102.20.00.300	Tuyau de guidage USA, complet (HUMMEL à partir du 2020)
	100.21.00.300	Tuyau de guidage long, complet (HUMMEL à partir du 2020)
71	100.20.38.100	Kit de transformation levier d'abaissement (HUMMEL, SUPERHUMMEL jusqu'à 2019)
72	100.20.40.100	Levier d'abaissement (HUMMEL, SUPERHUMMEL à partir du 2020)
73	000.20.56.401	Bouton sphérique
74	100.20.45.100	Barre bouton sphérique (HUMMEL, SUPERHUMMEL à partir du 2020)
75	100.20.42.100	Disque levier d'abaissement (HUMMEL, SUPERHUMMEL à partir du 2020)
76	000.43.11.081	Palier lisse
77	100.20.46.100	Tôle soulever vite (HUMMEL, SUPERHUMMEL à partir du 2020)
78	7985.1006.816	Vis DIN 7985 M6x16
79	100.20.50.100	Tringle de levage partie supérieure, complète (HUMMEL à partir du 2020)
	100.21.50.100	Tringle de levage partie supérieure longue, complète (HUMMEL à partir du 2020)
80	100.20.51.100	Tringle de levage partie supérieure (HUMMEL à partir du 2020)
	100.21.51.100	Tringle de levage partie supérieure, longue (HUMMEL à partir du 2020)
81	0934.1008.000	Écrou DIN 934 M8
82	100.20.52.100	Douille de réglage (HUMMEL à partir du 2020)
83	100.20.01.300	Tuyau de guidage (pour HUMMEL à partir de 09/2022)
	102.20.01.300	Tuyau de guidage USA (pour HUMMEL à partir de 09/2022)

ATTENTION : Indiquez dans vos demandes et vos commandes de pièces détachées toujours le numéro de série de votre machine !

PIÈCES DÉTACHÉES HUMMEL®

ATTENTION : Indiquez dans vos demandes et vos commandes de pièces détachées toujours le numéro de série de votre machine !

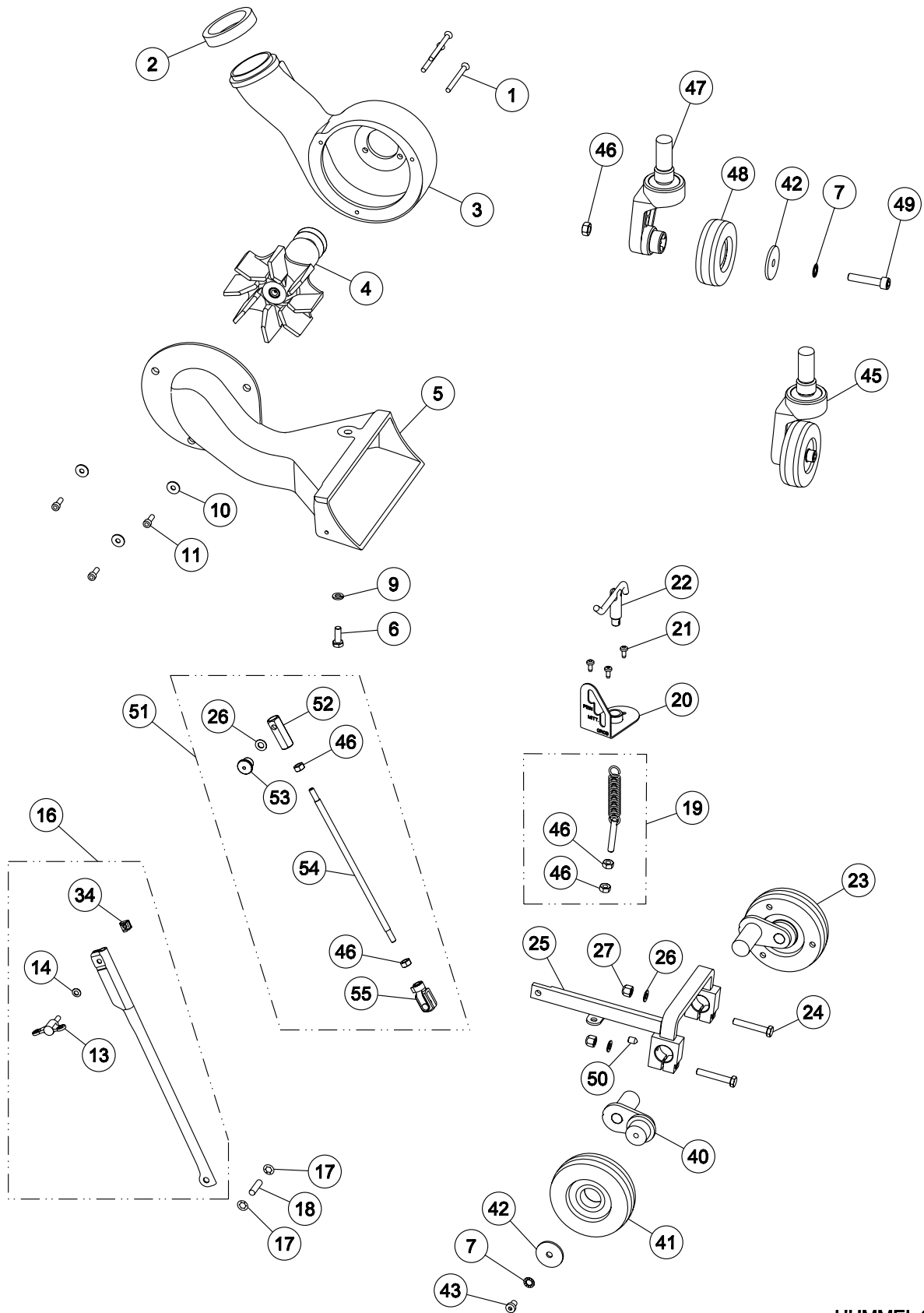

HUMMEL 3
01.11.2022

PIÈCES DÉTACHÉES HUMMEL®

Pos.	Numéro d'article	Description
1	0965.1006.870	Vis DIN 965 M6x70
2	100.08.01.300	Joint d'étanchéité (pour HUMMEL à partir de 09/2022)
	100.08.01.200	Joint d'étanchéité (pour HUMMEL jusqu'à 08/2022)
3	100.08.00.200	Boîtier de ventilateur (pour HUMMEL à partir de 09/2022)
	100.08.00.100	Carter ventilateur (pour HUMMEL jusqu'à 08/2022 + pour ELF)
4	100.10.00.200	Insert ventilation, complet
5	100.14.00.200	Canal d'aspiration
6	0933.1008.022	Vis DIN 933 M8x22
7	6797.1008.000	Rondelle DIN 6797 I 8,4 (M8)
9	0127.1008.000	Bague ressort DIN 127 8 (M8)
10	9021.1006.000	Rondelle DIN 9021 6,4 (M6)
11	0912.1006.018	Vis DIN 912 M6x18 (pour HUMMEL à partir de 09/2022)
	0912.1008.018	Vis DIN 912 M8x18
13	000.20.46.062	Vis à ailettes
14	0125.1006.000	Rondelle DIN 125 6,4 (M6)
16	100.04.09.100	Tringle partie inférieure, complet
17	000.17.20.081	Fixation rapide
18	100.04.01.200	Boulon d'articulation
19	100.04.25.100	Ressort de traction, complet
20	100.04.06.200	Tôle crantée
21	7500.1005.012	Vis DIN 7500 C M5x12
22	100.04.02.100	Tendeur de ressort, complet
23	100.05.00.200	Roue latérale, complète
24	0931.1008.050	Vis DIN 931 M8x50
25	100.04.60.100	Dispositif de levage (noir, pour HUMMEL à partir de 09/2022)
	100.04.50.100	Dispositif de levage (vert, pour HUMMEL de 2020 jusqu'à 08/2022)
	100.04.00.100	Dispositif de levage (pour HUMMEL jusqu'à 2019 / pour ELF)
26	0125.1008.000	Rondelle DIN 125 8,4 (M8)
27	6330.1008.000	Écrou DIN 6330 M8
34	000.50.12.061	Écrou
40	100.05.04.200	Levier de roue
41	100.05.29.100	Roue latérale (à partir de l'année de construction Juin 1999)
42	000.10.10.085	Rondelle
43	7984.1008.012	Vis DIN 7984 M8x12
45	100.18.00.300	Roue arrière, complète
46	0934.1008.000	Écrou DIN 934 M8
47	100.18.18.300	Boîte de béquille, complet
48	100.18.29.105	Roue arrière (à partir de l'année de construction 2002)
	100.18.09.200	Roue arrière (jusqu'à l'année de construction 2001)
49	0912.1008.040	Vis DIN 912 M8x40
50	0914.0008.012	Tige filetée DIN 914 M8x12
51	100.04.58.100	Tringle partie inférieure, complet (HUMMEL à partir du 2020)
52	100.04.56.100	Pièce d'encliquetage (HUMMEL à partir du 2020)
53	000.20.15.004	Boulon d'arrêt (HUMMEL à partir du 2020)
54	100.04.55.100	Tringle partie inférieure (HUMMEL à partir du 2020)
55	000.25.11.901	Chape (HUMMEL à partir du 2020)

ATTENTION : Indiquez dans vos demandes et vos commandes de pièces détachées toujours le numéro de série de votre machine !

PIÈCES DÉTACHÉES HUMMEL®

ATTENTION : Indiquez dans vos demandes et vos commandes de pièces détachées toujours le numéro de série de votre machine !

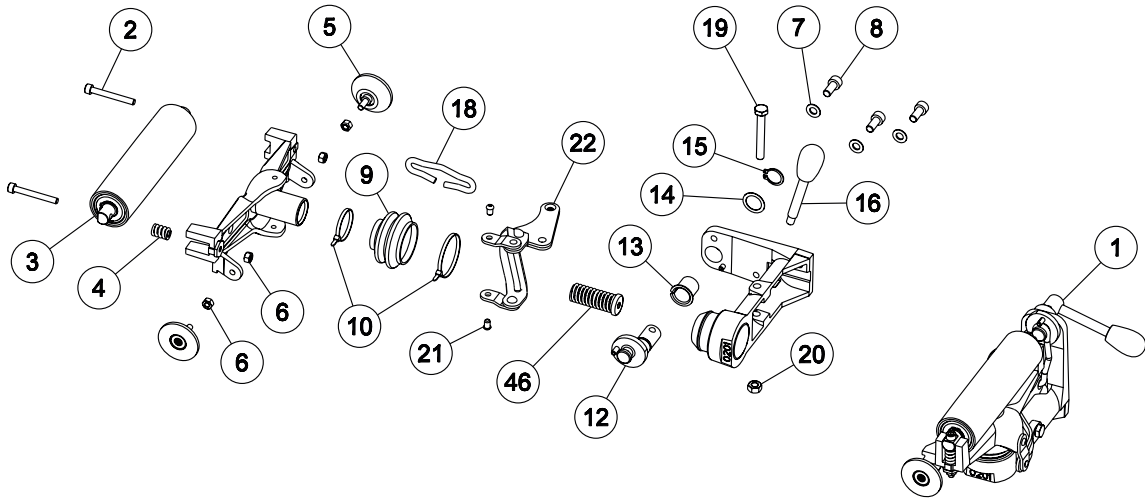

bis Mai 2000
 up to May 2000
 jusqu'à mai 2000
 hasta Mayo 2000
 sino al maggio 2000
 Tot mei 2000
 till maj 2000
 Til mai 2000
 До мая 2000 г.
 Mayıs 2000'e kadar

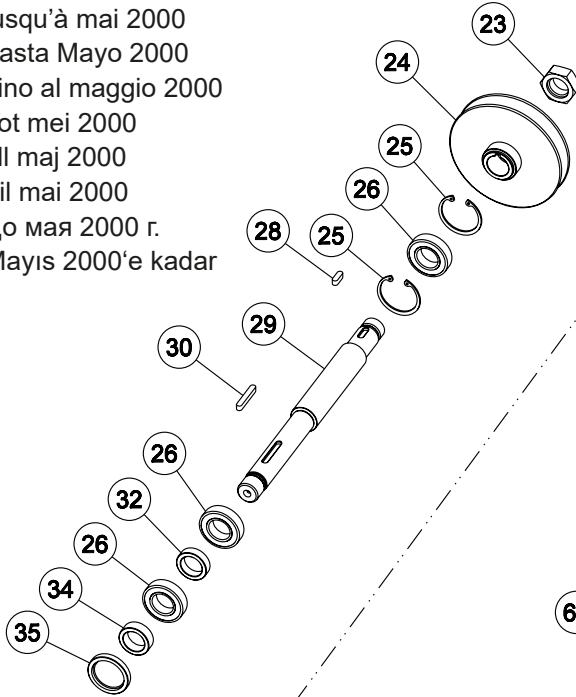

ab Mai 2000
 from May 2000
 à partir de mai 2000
 desde Mayo 2000
 a partire dal maggio 2000
 Vanaf mei 2000
 från och med maj 2000
 Fra mai 2000
 С мая 2000 г.
 Mayıs 2000'den itibaren

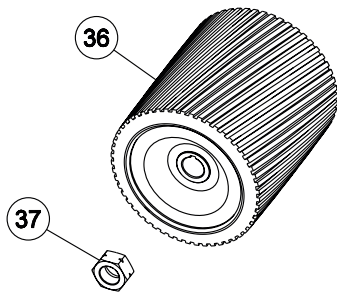
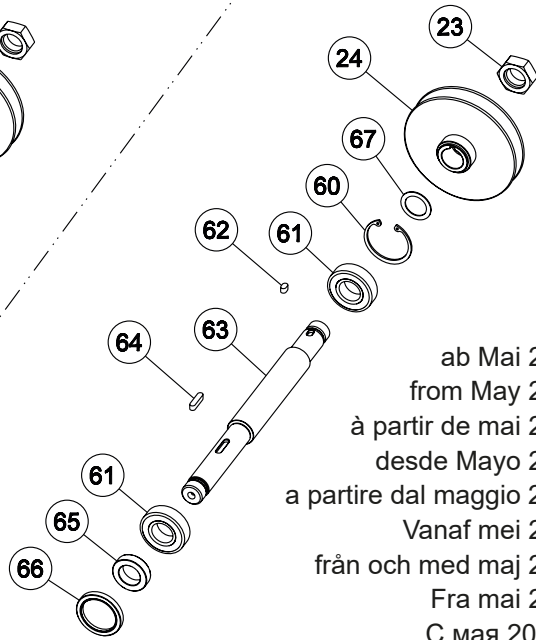

HUMMEL 4
 01.06.2013

Pos.	Numéro d'article	Description
1	100.45.00.100	Dispositif complet
2	0912.1006.050	Vis DIN 912 M6x50
3	100.45.12.105	Tambour tendeur
4	000.31.13.021	Ressort de pression
5	100.45.01.105	Galet de guidage
6	0980.1006.000	Écrou DIN 980 M6
7	0125.1008.000	Rondelle DIN 125 8,4 (M8)
8	0912.1008.018	Vis DIN 912 M8x18
9	100.45.81.105	Soufflet
10	000.61.10.363	Attache-câbles
12	100.45.20.100	Manivelle
13	100.45.24.105	Cage à roulement
14	0988.0018.005	Rondelle DIN 988 18x25x0,5
15	0471.0018.000	Circlip DIN 471 18x1,2
16	000.20.32.104	Levier de commande
18	100.45.17.100	Raccord
19	0931.1008.060	Vis DIN 931 M8x60
20	0980.1008.000	Écrou DIN 980 M8
21	100.45.61.205	Vis
22	100.45.37.100	Double bras, complet
23	100.02.05.100	Écrou, filetage à droite
24	100.36.00.100	Poulie
25	0472.0047.000	Circlip DIN 472 47x1,75
26	6005.0025.205	Roulement à billes
28	6885.0606.018	Ressort d'ajustement DIN 6885 6x6x18
29	100.02.01.100	Arbre de ponçage
30	6885.0606.040	Ressort d'ajustement DIN 6885 6x6x40
32	100.02.04.105	Bague d'écartement
34	100.02.03.105	Anneau de glissement
35	000.11.35.102	Étanchéité de l'axe
36	120.40.00.100	Tambour de ponçage HUMMEL
	120.41.00.100	Tambour de ponçage HUMMEL, dur
37	100.02.06.100	Écrou, filetage à gauche
46	100.45.45.100	Ressort de pression avec rondelle ressort
60	0472.0052.000	Circlip DIN 472 52x2
61	6205.0025.205	Roulement à billes
62	6885.0606.010	Ressort d'ajustement DIN 6885 6x6x10
63	100.02.01.200	Arbre de ponçage
64	6885.0606.025	Ressort d'ajustement DIN 6885 6x6x25
65	100.02.03.200	Bague d'écartement
66	000.11.40.102	Etanchéité de l'axe
67	0988.0025.010	Rondelle DIN 988 25x35x1

ATTENTION : Indiquez dans vos demandes et vos commandes de pièces détachées toujours le numéro de série de votre machine !

PIÈCES DÉTACHÉES HUMMEL®

ATTENTION : Indiquez dans vos demandes et vos commandes de pièces détachées toujours le numéro de série de votre machine !

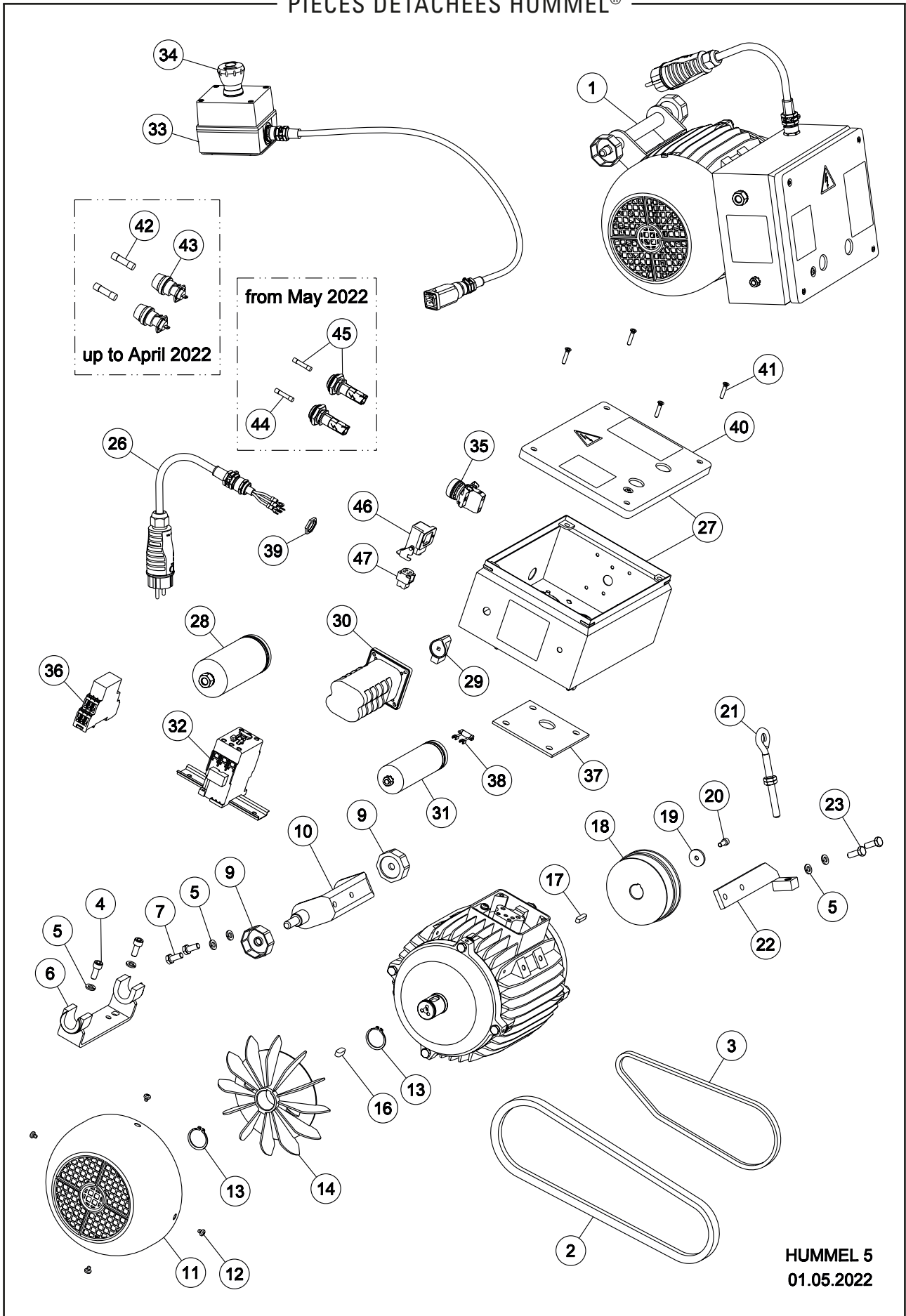

HUMMEL 5
01.05.2022

Pos.	Numéro d'article	Description
1	100.65.00.100	Moteur, 230 V / 50 Hz / 2,2 kW
	101.65.00.100	Moteur, 230 V / 60 Hz / 2,2 kW
	102.65.00.100	Moteur, 220 V / 60 Hz / 2,9 kW, USA
	105.65.00.100	Moteur, 400 V / 50 Hz / 4,0 kW, courant triphasé
2	000.70.17.092	Courroie trapézoïdale
3	000.70.10.067	Courroie trapézoïdale
4	0912.1008.020	Vis DIN 912 M8x20
5	0127.1008.000	Bague ressort DIN 127 8 (M8)
6	100.65.29.200	Support de moteur
7	0933.1008.018	Vis DIN 933 M8x18
9	100.65.30.100	Écrou de moteur
10	100.65.25.100	Suspension de moteur
11	100.65.09.100	Couvercle de ventilateur
12	7500.1005.006	Vis DIN 7500 C M5x6
13	0471.0030.000	Circlip DIN 471 30x1,5
14	100.65.08.105	Ventilateur
16	6885.0807.020	Ressort d'ajustement DIN 6885 8x7x20
17	6885.0606.025	Ressort d'ajustement DIN 6885 6x6x25
18	100.65.06.100	Poulie de moteur
19	000.10.10.061	Rondelle
20	0912.1006.014	Vis DIN 912 M6x14
21	100.65.80.205	Anneau à vis
22	100.65.35.100	Tendeur de moteur
23	0933.1008.022	Vis DIN 933 M8x22
26	100.65.75.100	Câble de moteur 3 x 2,5 mm ² (pour moteur à partir de 2008)
	000.65.43.251	Câble de moteur 3 x 2,5 mm ² (jusqu'à l'année de construction 2007)
	102.65.75.100	Câble de moteur 3 x 2,5 mm ² , USA (pour moteur à partir de 2008)
	000.65.43.257	Câble de moteur 3 x 2,5 mm ² , USA (jusqu'à l'année de construction 2007)
	105.65.75.100	Câble de moteur 5 x 1,5 mm ² (pour moteurs triphasés à partir de 2008)
	000.65.45.151	Câble de moteur 5 x 1,5 mm ² , courant triphasé (jusqu'à l'année de construction 2007)
27	100.65.40.200	Boîtier de commutateur, 230 V / 50 Hz
	102.65.40.200	Boîtier de commutateur, 220-230 V / 60 Hz + courant triphasé
28	000.65.10.041	Condensateur de service 40 µF
29	000.65.62.211	Bouton de commutateur
30	000.65.60.253	Commutateur
	000.65.60.401	Commutateur courant triphasé
31	000.65.10.061	Condensateur de démarrage 60 µF
	000.65.10.131	Condensateur de démarrage 130 µF, USA
32	000.65.20.035	Contacteur
	000.65.20.032	Contacteur complet, courant triphasé
33	102.65.60.200	Interrupteur d'arrêt d'urgence
34	000.65.62.221	Bouton rouge pour interrupteur d'arrêt d'urgence
35	000.65.25.020	Lampe rouge pour moteur à courant alternatif triphasé
36	000.65.20.220	Relais pour moteur à courant alternatif triphasé
37	100.65.14.105	Joint
38	000.65.12.091	Résistance de décharge
39	000.68.60.207	Écrou (pour moteur à partir de 2008)
	000.68.60.163	Écrou (jusqu'à l'année de construction 2007)
40	100.65.47.200	Couvercle boîtier avec joint

ATTENTION : Indiquez dans vos demandes et vos commandes de pièces détachées toujours le numéro de série de votre machine !

PIÈCES DÉTACHÉES HUMMEL®

ATTENTION : Indiquez dans vos demandes et vos commandes de pièces détachées toujours le numéro de série de votre machine !

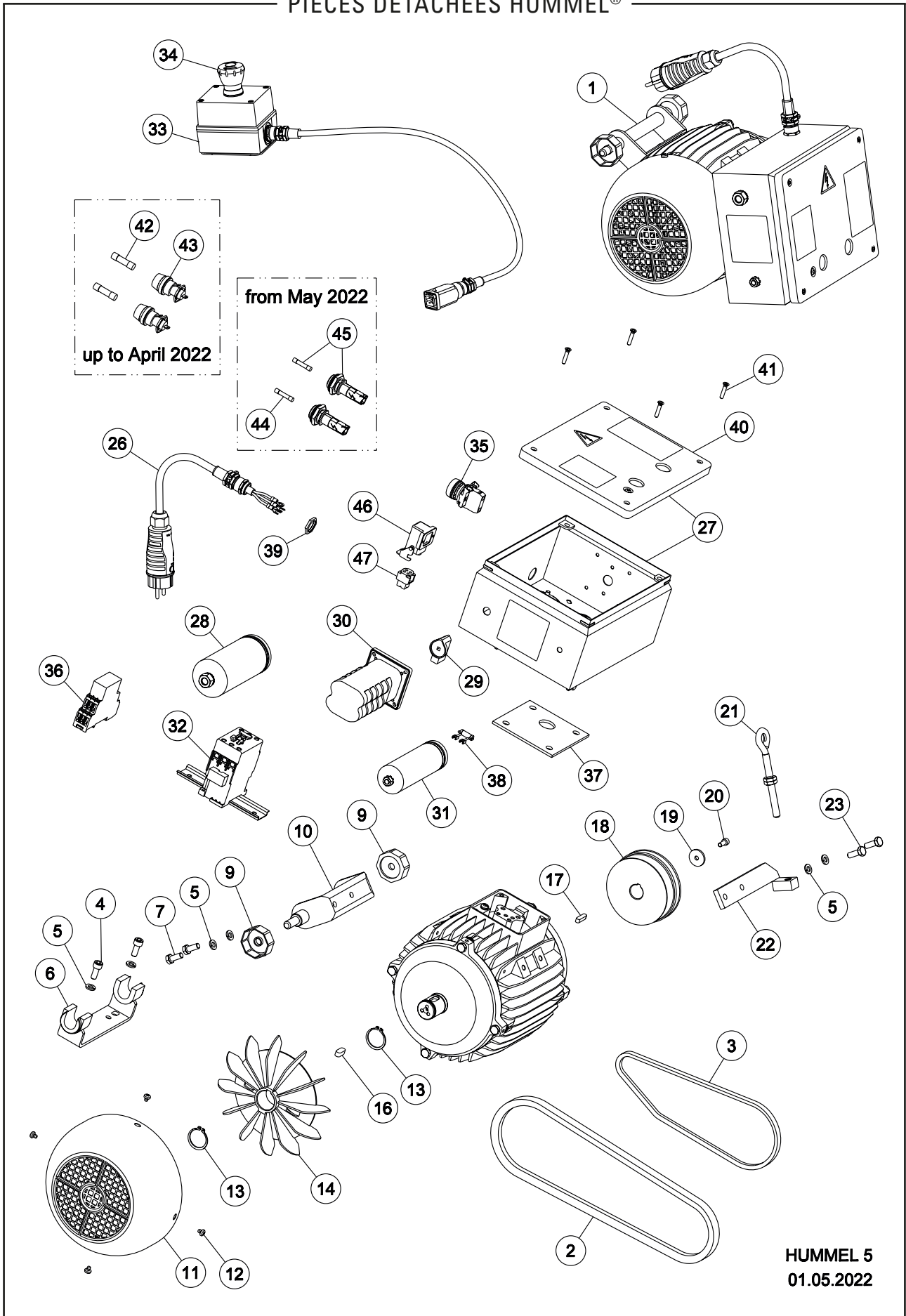

HUMMEL 5
01.05.2022

PIÈCES DÉTACHÉES HUMMEL®

Pos.	Numéro d'article	Description
41	7500.1005.825	Vis DIN 7500 M M5x25
42	000.65.80.063	Fusible
43	000.65.82.012	Porte-fusible
44	000.65.80.065	Fusible (à partir de mai 2022)
45	000.65.82.020	Kit de transformation pour porte-fusible (à partir de mai 2022)
46	000.65.71.023	Embase encastrée (pour verrouillage)
47	000.65.72.022	Insert de douille

ATTENTION : Indiquez dans vos demandes et vos commandes de pièces détachées toujours le numéro de série de votre machine !

PIÈCES DÉTACHÉES HUMMEL®

ATTENTION : Indiquez dans vos demandes et vos commandes de pièces détachées toujours le numéro de série de votre machine !

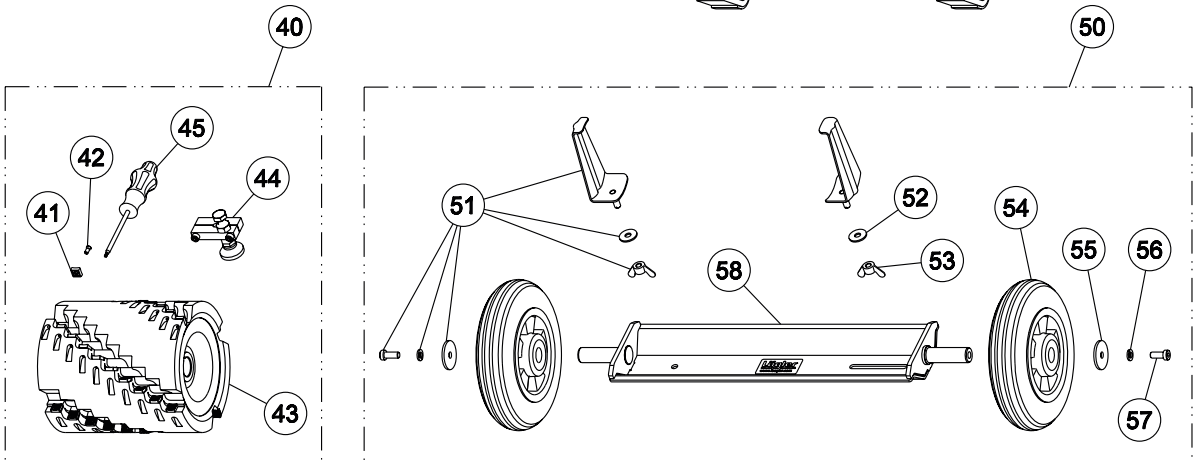
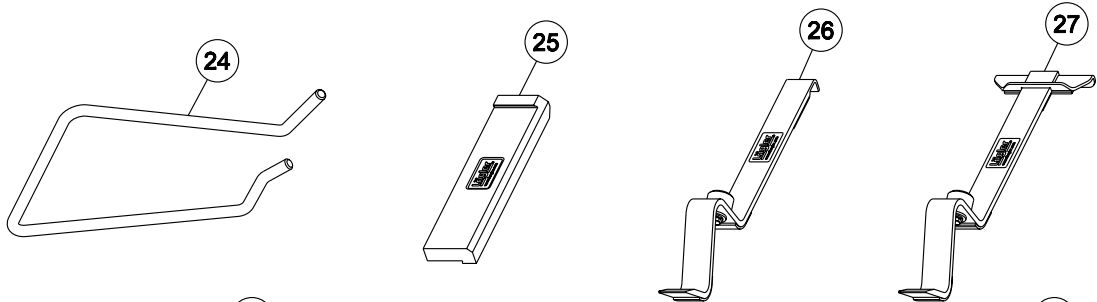
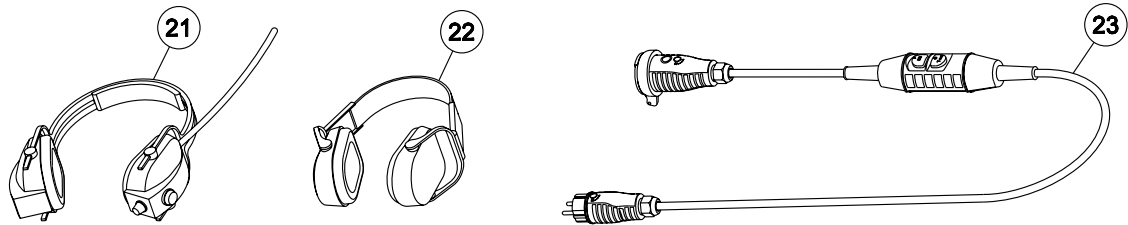
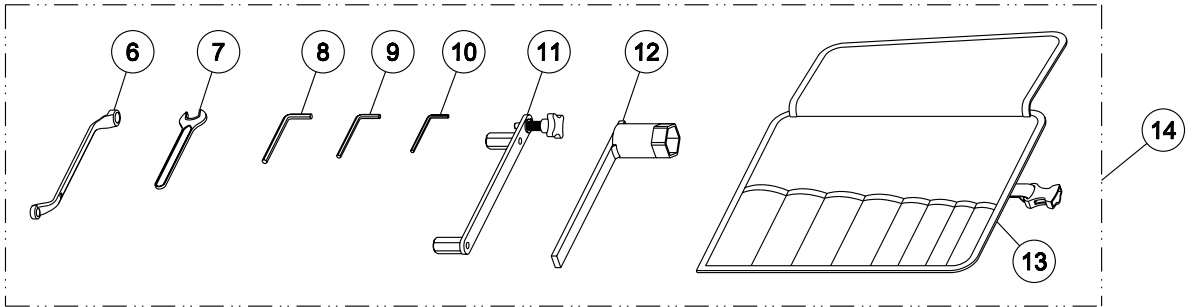
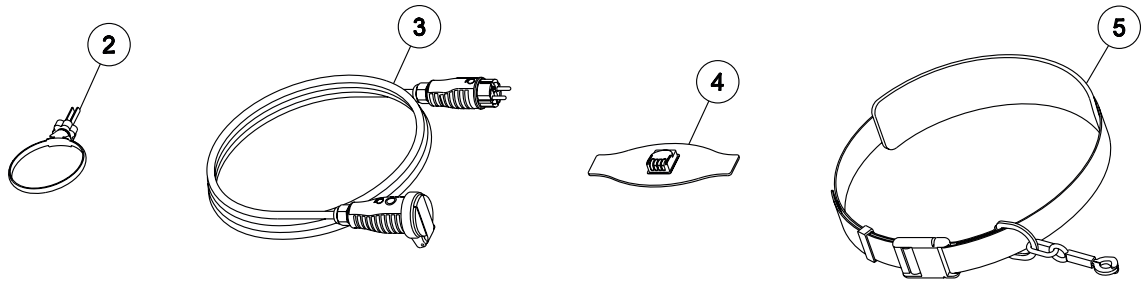

HUMMEL 6
01.11.2022

PIÈCES DÉTACHÉES HUMMEL®

Pos.	Numéro d'article	Description
2	000.01.40.110	MultiClip
3	000.65.53.251	Câble de rallonge 3 x 2,5 mm ² , 10 m
	000.65.53.252	Câble de rallonge 3 x 2,5 mm ² , 20 m
	000.65.55.151	Câble de rallonge 5 x 1,5 mm ² , 10 m, courant triphasé
4	000.01.20.013	Masque de protection des voies respiratoires FFP2
5	000.01.50.010	Ceinture de sécurité
6	000.95.21.103	Clé polygonale 10/13 mm
7	000.95.11.171	Clé à fourche 17 mm
8	000.93.11.061	Clé mâle à six pans 6 mm
9	000.93.11.051	Clé mâle à six pans 5 mm
10	000.93.11.041	Clé mâle à six pans 4 mm
11	100.00.50.200	Dispositif de réglage (pour HUMMEL à partir de 09/2022)
	100.00.50.100	Dispositif de réglage (pour HUMMEL jusqu'à 08/2022 + pour ELF)
12	100.00.45.105	Clé de tambour
13	000.01.30.012	Pochette à outils, vide
14	100.98.00.200	Pochette à outils, complète (por HUMMEL à partir de 09/2022)
	100.98.00.100	Pochette à outils, complète (pour HUMMEL jusqu'à 08/2022 + pour ELF)
21	000.01.10.011	Protection auditive MUSIMUFF avec musique
22	000.01.10.021	Protection auditive POCKET avec sacoche
23	000.01.65.020	Interrupteur de protection PRCD-S (pour réseau électrique allemand)
24	100.00.55.100	Étrier de retenue HUMMEL
25	701.10.00.100	Batte polyamide
26	702.00.00.200	Outil de pose de parquet, fin
27	703.00.00.200	Outil de pose de parquet, large
40	000.10.42.250	Kit tambour de fraisage HUMMEL avec Systainer
41	900.02.45.105	Insertion indexable de carbure (10 pièces par paquet)
42	900.02.47.105	Vis pour couteaux
43	000.10.42.241	Tambour de fraisage
44	000.10.42.243	Butée de profondeur, complète
45	000.91.30.151	Tournevis à Torx T15
50	720.00.00.300	Chariot de transport TRANSCART, complet
51	720.10.00.300	Accessoire TRANSCART (à partir de l'année de construction 2022)
	720.10.00.200	Accessoire TRANSCART (jusqu'à l'année de construction 2021)
52	0125.1008.000	Rondelle DIN 125 8,4 (M8)
53	0315.1008.000	Écrou à ailettes DIN 315 M8
54	850.05.19.105	Roue (SINGLE à partir de l'année de construction 2019, TRANSCART à partir de 2022)
	720.05.00.205	Roue TRANSCART (jusqu'à l'année de construction 2021)
55	000.10.10.085	Rondelle
56	0127.1008.000	Bague ressort DIN 127 8 (M8)
57	7984.1008.020	Vis DIN 7984 M8x20
58	720.01.00.300	Châssis TRANSCART (à partir de l'année de construction 2022)
	720.01.00.200	Châssis TRANSCART (jusqu'à l'année de construction 2021)

ATTENTION : Indiquez dans vos demandes et vos commandes de pièces détachées toujours le numéro de série de votre machine !

PIÈCES DÉTACHÉES HUMMEL®

ATTENTION : Indiquez dans vos demandes et vos commandes de pièces détachées toujours le numéro de série de votre machine !

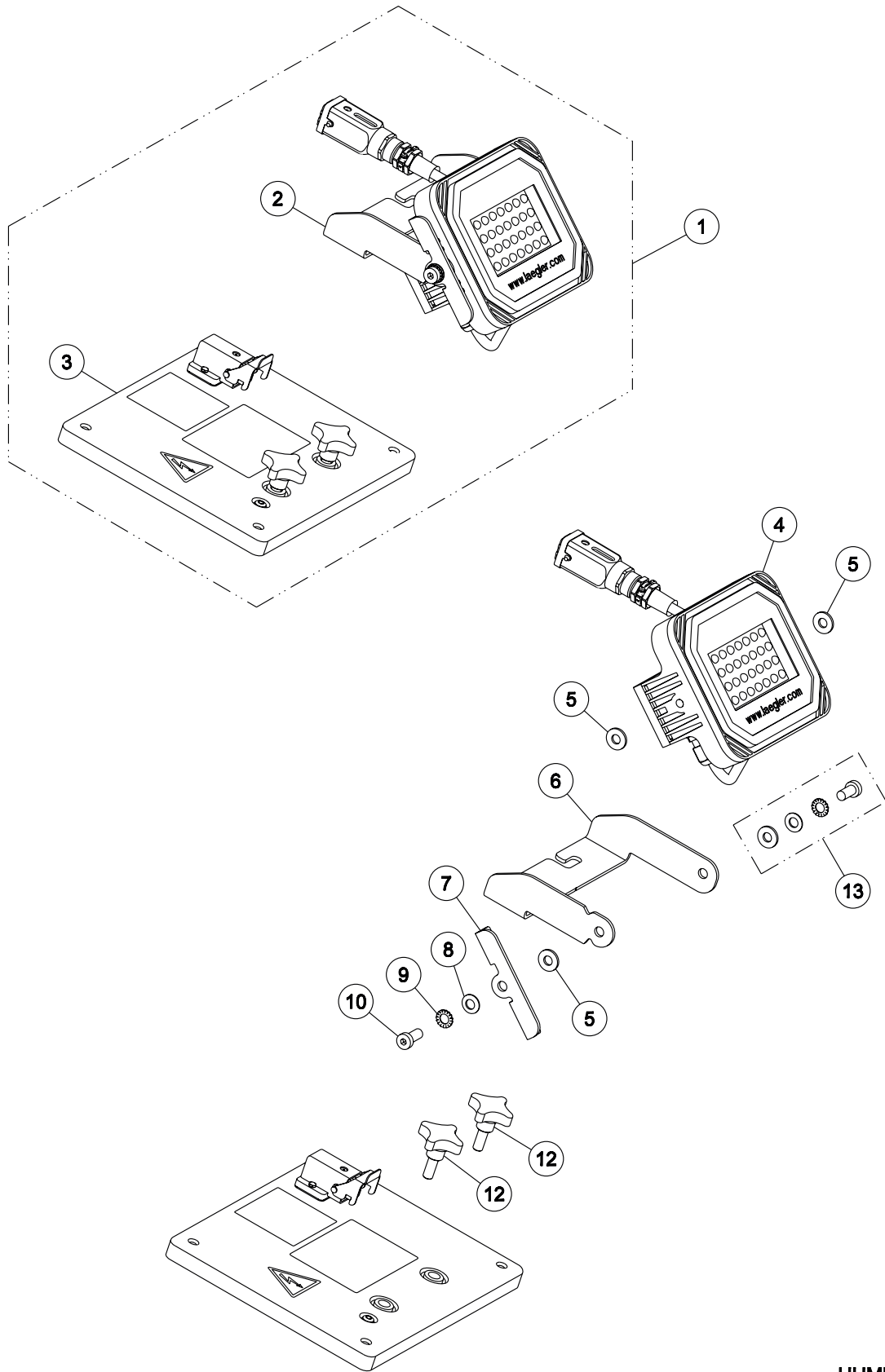

HUMMEL 7
16.05.2022

PIÈCES DÉTACHÉES HUMMEL®

Pos.	Numéro d'article	Description
1	100.63.00.100	Kit de transformation HUMMEL LED (pour machines à partir de l'année 1990). L'installation de la lampe LED ne doit être effectuée que par un électricien qualifié!
	100.63.00.200	Kit de transformation HUMMEL LED (pour machines à partir de l'année 2020). L'installation de la lampe LED ne doit être effectuée que par un électricien qualifié!
2	100.63.01.100	Lampe de travail LED HUMMEL, complète
3	100.63.47.100	Couvercle de boîte de distribution, pour lampe LED
4	100.63.03.100	Lampe de travail LED HUMMEL
5	000.10.10.089	Rondelle
6	100.63.12.100	Support lampe
7	100.63.13.100	Arrêt pivotant
8	0125.1008.000	Rondelle DIN 125 8,4 (M8)
9	6798.1008.900	Rondelle DIN 6798 A 8,4 (M8)
10	7984.1008.020	Vis DIN 7984 M8x20
12	000.20.20.085	Vis à poignée croisée
13	100.63.15.100	Matériel de montage, Lampe LED

ATTENTION : Indiquez dans vos demandes et vos commandes de pièces détachées toujours le numéro de série de votre machine !

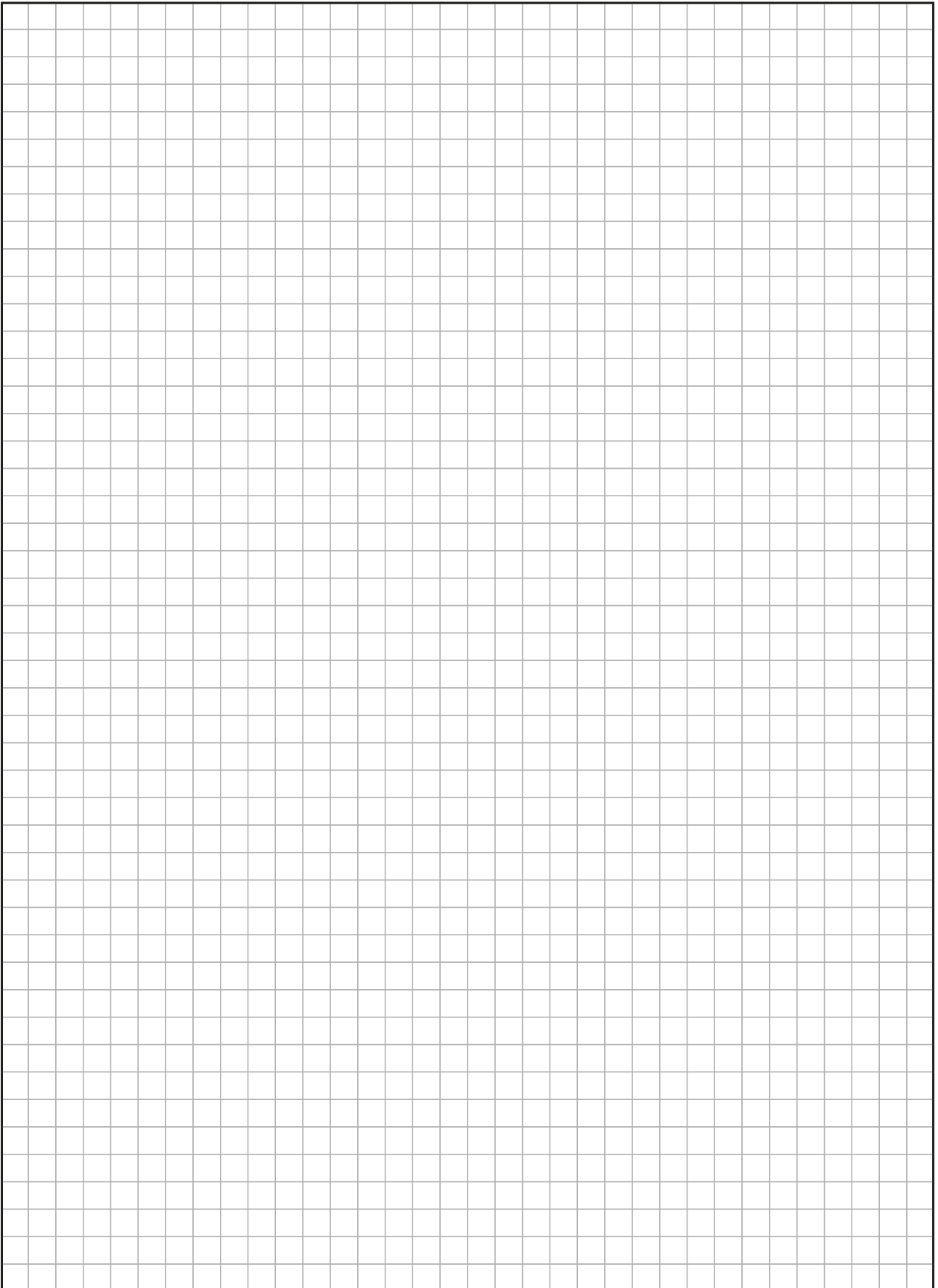

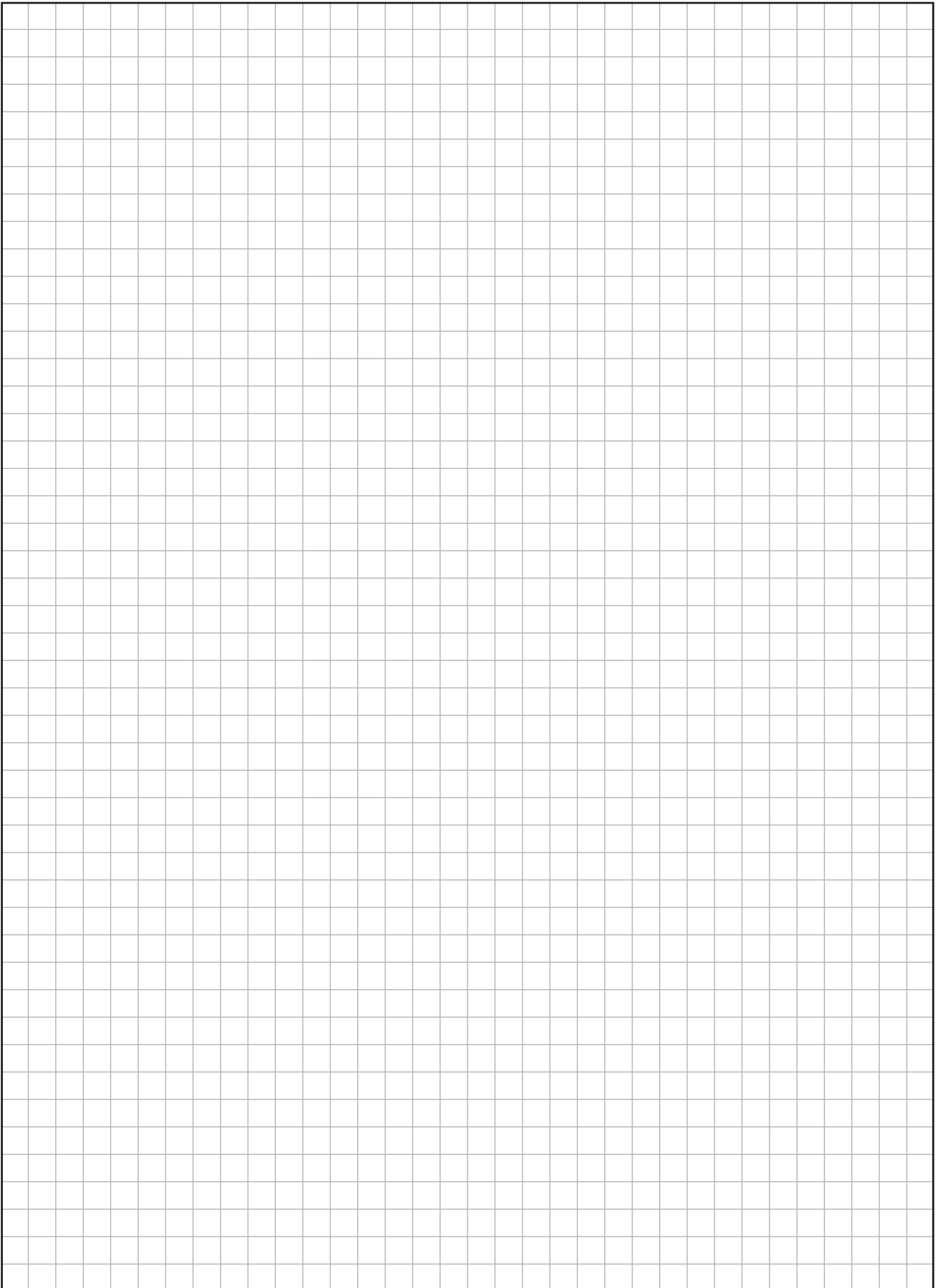

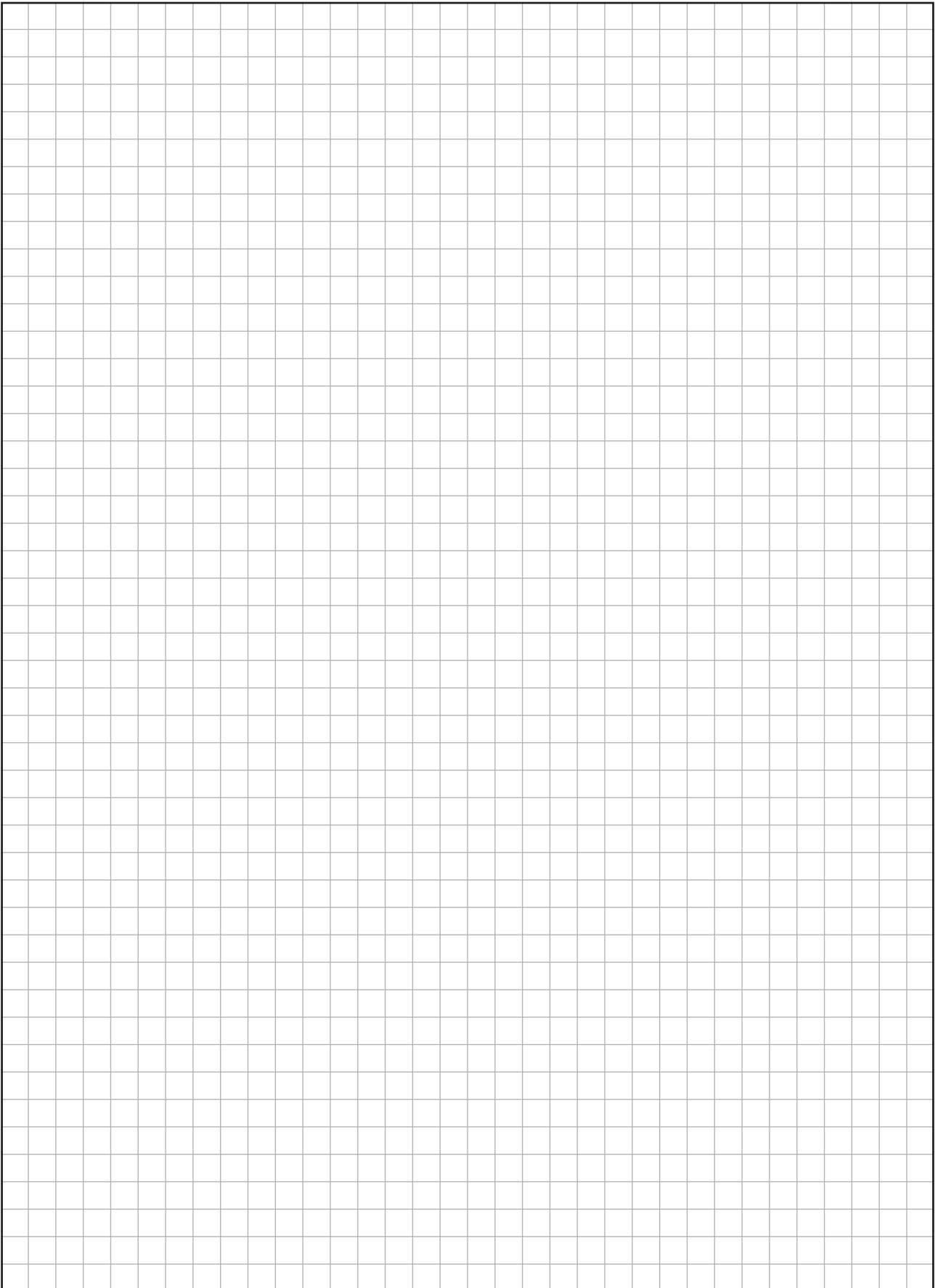

Carnet de service

Inscrivez sur le verso de cette notice d'utilisation le numéro de série et l'année de construction de votre machine (voir plaque signalétique) ! Sinon la validité du livret de service n'est pas effective !

Ce carnet de service est un document. Veuillez faire confirmer tous les travaux de contrôle et d'entretien par l'atelier qui les a effectués.

<p>Contrôle et entretien le : _____</p> <p>Signature et cachet de l'entreprise</p>	<p>Contrôle et entretien le : _____</p> <p>Signature et cachet de l'entreprise</p>	<p>Contrôle et entretien le : _____</p> <p>Signature et cachet de l'entreprise</p>
<p>Contrôle et entretien le : _____</p> <p>Signature et cachet de l'entreprise</p>	<p>Contrôle et entretien le : _____</p> <p>Signature et cachet de l'entreprise</p>	<p>Contrôle et entretien le : _____</p> <p>Signature et cachet de l'entreprise</p>
<p>Contrôle et entretien le : _____</p> <p>Signature et cachet de l'entreprise</p>	<p>Contrôle et entretien le : _____</p> <p>Signature et cachet de l'entreprise</p>	<p>Contrôle et entretien le : _____</p> <p>Signature et cachet de l'entreprise</p>
<p>Contrôle et entretien le : _____</p> <p>Signature et cachet de l'entreprise</p>	<p>Contrôle et entretien le : _____</p> <p>Signature et cachet de l'entreprise</p>	<p>Contrôle et entretien le : _____</p> <p>Signature et cachet de l'entreprise</p>
<p>Contrôle et entretien le : _____</p> <p>Signature et cachet de l'entreprise</p>	<p>Contrôle et entretien le : _____</p> <p>Signature et cachet de l'entreprise</p>	<p>Contrôle et entretien le : _____</p> <p>Signature et cachet de l'entreprise</p>

Déclaration de conformité CE pour machines (Directive communautaire 2006/42/CE)

Par la présente le fabricant déclare **Eugen Lägler GmbH, Kappelrain 2, D-74363 Güglingen-Frauenzimmern, Allemagne**
Téléphone : 0049 - 7135 - 98 90-0 · Fax : 0049 - 7135 - 98 90-98
e-mail : info@laegler.com · www.laegler.com

que la machine	Dénomination générale :	Ponceuse de sols
	Fonction :	Ponçage à sec de sols
	Modèle :	HUMMEL®
	Numéro de série :	Voir plaque signalétique
	Dénomination commerciale :	Ponceuse à bande

correspond à toutes les déterminations pertinentes de la directive communautaire indiquée en haut.

La machine correspond en outre à toutes les déterminations pertinentes de la directive communautaire
Compatibilité électromagnétique (2014/30/UE).

Les normes harmonisées suivantes sont appliquées :

DIN EN ISO 12100 : Sécurité des machines - Principes généraux de conception - Appréciation du risque et réduction du risque

DIN EN 60204-1 : Sécurité des machines - Équipement électrique des machines - Partie 1

DIN EN 55014-1 : Compatibilité électromagnétique - Exigences concernant les appareils ménagers, les outils électriques et les appareils électriques semblables - Partie 1

DIN EN 55014-2 : Compatibilité électromagnétique - Exigences concernant les appareils ménagers, les outils électriques et appareils électriques semblables - Partie 2

DIN EN 61000-3-2 : Compatibilité électromagnétique (CEM), Partie 3-2 : Valeurs limites

DIN EN 61000-3-3 : Compatibilité électromagnétique (CEM), Partie 3-3 : Valeurs limites

Dossier technique auprès de : Eugen Lägler GmbH, Kappelrain 2
D-74363 Güglingen-Frauenzimmern
Allemagne

HUMMEL®

Numéro de série : _____

Année de construction : _____